



ESTADO DA BAHIA

PREFEITURA MUNICIPAL DE MULUNGU DO MORRO

MEMORIAL DESCRITIVO E ESPECIFICAÇÕES TÉCNICAS

PAVIMENTAÇÃO EM PARALELEPÍEDOS

OBRA: PAVIMENTAÇÃO EM PARALELEPÍEDOS

PROPRIETÁRIO: PREFEITURA MUNICIPAL DE MULUNGU DO MORRO

DATA: AGOSTO / 2023

MEMORIAL DESCRITIVO E ESPECIFICAÇÕES TÉCNICAS

1.0 – QUADRO DAS RUAS A SEREM PAVIMENTADAS

ESTADO DA BAHIA								
PREFEITURA MUNICIPAL DE MULUNGU DO MORRO								
PAVIMENTAÇÃO EM PARALELEPÍPEDO								
QUADRO DAS RUAS A SEREM PAVIMENTADAS								
LOCAL	NOME DA RUA	TRECHOS	PARALELEPÍPEDO (m ²)				MEIO-FIO (m)	
			COMP.	LARGURA	ÁREA	ÁREA TOTAL	COMP.	TOTAL
POVOADO DE CANUDOS	RUA CANUDOS	TRECHO 1	11,68	(5+12)*11,68/2	99,28	175,43	23,36	58,82
		TRECHO 2	15,23	5,00	76,15		35,46	
SEDE	RUA RAULINO 1	TRECHO 1	43,50	7,00	304,50	4.669,40	87,00	1.527,80
		TRECHO 2	45,00	7,00	315,00		90,00	
	RUA RAULINO 2	TRECHO 1	137,00	7,00	959,00		274,00	
		TRECHO 1	165,00	7,00	RS 1.155		337,00	
	RUA SÃO SEBASTIÃO	TRECHO 1	45,14	6,00	270,84		90,28	
		TRECHO 2	42,53	6,00	255,18		91,06	
	TRAV. SÃO SEBASTIÃO	TRECHO 1	48,00	5,00	240		101,00	
	RUA CONSTANTINO ALVES	TRECHO 1	20,00	5,00	100		45,00	
	TRAV. 2 JULHO	TRECHO 1	28,66	6,00	171,96		57,32	
		TRECHO 2	50,07	6,00	300,42		106,14	
	TRAV. SÃO RAIMUNDO 1	TRECHO 1	21,50	5,00	107,5		43,00	
		TRECHO 2	28,00	5,00	140		56,00	
	TRAV. SÃO RAIMUNDO 2	TRECHO 1	70,00	5,00	350		150,00	
	TOTAL GERAL						4.844,83	

2.0 – DESCRIÇÃO DO PROJETO

A seguir são apresentadas as especificações técnicas do projeto, as quais deverão ser atendidas pelos executores da obra.

2.1 – PLACA DE OBRA

A Contratada deverá colocar uma placa, indicativa dos serviços a serem executados em local a ser definido pela Fiscalização da PMMM. Essa placa terá dimensões de 4,00 metros de comprimento por 2,50 metros de altura. O seu modelo será definido pela Secretaria de Infraestrutura da PMMM.

A placa deverá ser confeccionada em material resistente a intempéries, sua manutenção e conservação ao longo da obra são de responsabilidade da Contratada.

2.2 – LOCAÇÃO / SERVIÇOS TOPOGRÁFICOS

O traçado geométrico das ruas estão definidos nas plantas que compõem o projeto.

A contratada deverá prever a utilização de equipamentos topográficos ou outros equipamentos adequados à perfeita locação da obra.

A locação e nivelamento da obra deverão ser efetuados de forma tal que não possa ser modificada sua posição original até a conclusão da obra.

2.3 – REGULARIZAÇÃO DO SUBLEITO

Regularização do subleito é a denominação tradicional para as operações (cortes e aterros até 20 cm) necessárias à obtenção de um leito “conformado” para receber um pavimento. Cortes e aterros acima de 20 cm são considerados serviços de terraplanagem, enquanto a regularização do subleito, que também envolve a compactação dos 20 cm superiores do subleito é considerada um serviço de pavimentação.

Pode acontecer numa regularização do subleito, caso o solo seja orgânico, ou expansivo, ou de baixa capacidade de suporte, ou seja, solo de má qualidade, a necessidade de substituição da camada de solo. Sendo necessário, o solo substituto deverá ser analisado, não se admitindo $ISC < 8.0\%$ e expansão superior a 2%.

A execução da regularização do subleito envolve basicamente as seguintes operações: escarificação e espalhamento dos materiais, homogeneização dos materiais secos, umedecimento ou aeração e homogeneização da umidade, compactação e acabamento.

Os equipamentos a serem utilizados nestas operações são os seguintes:

- Motoniveladora pesada, com escarificador;
- Grade de discos;
- Caminhão “pipa” com barra distribuidora;
- Rolos compactadores tipos pé-de-carneiro, liso, liso-vibratório e de pneus, rebocados ou autopropelidos;
- Trator agrícola de pneus.

- Além destes, poderão ser usados outros equipamentos, desde que aceitos pela fiscalização.
- Rolo vibratório portátil ou sapo mecânico.

Além destes, poderão ser usados outros equipamentos, desde que aceitos pela fiscalização.

Não será permitida a execução dos serviços em dias de chuva.

Os serviços rejeitados pela fiscalização deverão ser corrigidos, complementados ou refeitos pela contratada.

2.4 – ASSENTAMENTO DAS GUIAS PARA CONTENÇÃO DO PAVIMENTO

Para assentar as guias de meio fio pré-moldado tipo econômico (0,75x30x100 cm) será aberta uma vala ao longo das bordas do subleito preparado, obedecendo ao alinhamento, perfil e dimensão estabelecidas no projeto, o fundo da vala deve ser regularizado e convenientemente compactado com solo adequado em camadas máximas de 10 cm de espessura, até ao nível desejado.

As guias serão assentadas obedecendo ao alinhamento e cotas estabelecidas no projeto.

Para garantia de estabilidade e alinhamento das guias, deverá ser executado reforço interno no encontro das guias. Este reforço será executado com concreto no formato de semicone, raio na base, com resistência à compressão equivalente a 15 MPa.

2.5 – PAVIMENTAÇÃO EM PARALELEPÍEDOS

As ruas devem estar regularizadas com o traçado e nivelamento pronto para atender o projeto.

O caixão da rua será definido por meio-fio de concreto, com altura mínima de 30 cm, rejuntados com argamassa de cimento e areia e calçado com concreto simples.

Sobre a camada de aterro compactado será executada a base compactada em arenoso (colchão de areia), com camada de 10 cm de espessura após a compactação.

Sobre colchão de areia, nivelado, serão assentados, com soquetes, os paralelepípedos. As pedras deverão ter uniformidade nas dimensões, com o comprimento tendo pelo menos o dobro da largura e altura sempre inferior à largura.

Os paralelepípedos deverão ser assentados em fiadas, perpendiculares ao eixo da via, ficando a maior dimensão na direção da fiada. As faces mais uniformes dos paralelepípedos deverão ficar voltadas para cima.

As peças serão rejuntadas com mistura de cimento e areia no traço 1:3, espalhada seca e compactada com cepo de madeira ou compactador tipo de pneus ou tandem liso.

5.6 – ASSENTAMENTO DAS GUIAS PARA CONTENÇÃO DAS CALÇADAS

Para assentar as guias de meio fio pré-moldado tipo econômico (7x30x100 cm) será aberta uma vala ao longo das bordas externas do passeio, obedecendo ao alinhamento, perfil e dimensão estabelecidas no projeto, o fundo da vala deve ser regularizado e convenientemente compactado com solo adequado em camadas máximas de 10 cm de espessura, até ao nível desejado.

As guias serão assentadas obedecendo ao alinhamento e cotas estabelecidas no projeto.

Para garantia de estabilidade e alinhamento das guias, deverá ser executado reforço interno no encontro das guias. Este reforço será executado com concreto no formato de semicone, raio na base, com resistência à compressão equivalente a 15 MPa.

5.7 – ATERRO DOS PASSEIOS

Os passeios deverão ser aterrados com material de 1ª categoria e esse serviço deverá ser executado até 5 cm abaixo da cota superior da guia, a fim de servir de escoramento para as peças de meio fio.

Se houver conveniência, o material proveniente da demolição dos passeios existentes poderá ser reutilizado como reforço de base. Em caso negativo o entulho deverá ser removido do local.

5.8 – PASSEIO EM CONCRETO

O terreno do passeio após o acerto ou aterro, deverá ser fortemente apilado na umidade adequada com soquete de pelo menos 10 kg.

Os Passeios serão executados em concreto desempenado que deverá possuir resistência mínima de 20 MPa, traço 1:2,7:3 (cimento / areia média / brita Nº 1) e espessura mínima de 5 cm.

Os passeios devem obedecer aos alinhamentos e devem prever juntas de dilatação térmica, sendo suas superfícies divididas em painéis por juntas seca. O acabamento será obtido pelo sarrafeamento, desempenho e moderado alisamento do concreto.

O afastamento máximo entre juntas paralelas será de 2,00m.

A declividade transversal dos passeios será de 3% e a declividade longitudinal deverá acompanhar a das guias.

As rampas para auxiliar na locomoção dos portadores de necessidades especiais, principalmente cadeirantes e também mães com carrinho de bebê, serão feitas do mesmo material dos passeios.

A localização das rampas, bem como as suas dimensões, estão indicadas nas plantas de pavimentação e detalhe do projeto.

2.9 – LIMPEZA FINAL DA OBRA

Após a conclusão dos serviços, todos os equipamentos utilizados para a execução da obra e as sobras de materiais deverão ser removidos das áreas pavimentadas.

3.0 – CONSIDERAÇÕES

3.1 – MATERIAIS

Todos os materiais e equipamentos empregados na execução da obra deverão satisfazer as especificações da ABNT, ainda serem de qualidade, modelo

e tipo aprovados pelo engenheiro responsável pela fiscalização da obra. Nenhum material poderá ser utilizado pela Contratada, sem a prévia aceitação da Fiscalização, que poderá exigir exames ou ensaios dos materiais e/ou equipamentos de acordo com as normas e especificações da ABNT e recomendações dos fabricantes. A recusa implicará na substituição do material e/ou equipamento por parte da Contratada, sem ônus para a Prefeitura.

A Contratada fornecerá à Fiscalização e manterá permanentemente atualizada uma relação dos fornecedores de materiais e/ou equipamentos empregados na obra.

A Contratada fornecerá aos funcionários todos os equipamentos de proteção individual exigidos pela NR 6 - Equipamento de Proteção Individual (EPI), tais como: capacetes e óculos especiais de segurança, protetores faciais, luvas e manguitos de proteção, botas de borracha e cintos de segurança, de conformidade com a natureza dos serviços e obras em execução.

As referências a produtos com indicação de fabricantes especificados neste memorial, na planilha orçamentária e/ou nas peças gráficas do projeto definem parâmetros de qualidade, desempenho, durabilidade, tipo de acabamento, textura e cor podendo ser substituídos por produtos de outras empresas desde que apresentem as mesmas características e sejam aprovados pela fiscalização.

Todos os materiais incorporados de forma permanente na obra deverão ser novos e não usados.

VITÓRIA GABRIELA L. PIRES
ENGENHEIRA CIVIL
CREA-BA 3000135904

RESPONSÁVEL TÉCNICO



ESTADO DA BAHIA
PREFEITURA MUNICIPAL DE MULUNGU DO MORRO
CNPJ/MF Nº 16.445.876/0001-81
Rua Eronides Souza Santos, Nº 55, Centro, Mulungu do Morro - BA
CEP: 44885-000 - Fone / Fax: (74) 3643-1076 / 1230
Email: prefeitura.mulungudomorro@hotmail.com



OBJETO: PAVIMENTAÇÃO EM PARALELEPÍEDOS NO MUNICÍPIO DE MULUNGU DO MORRO

OBSERVAÇÕES:	DATA:	AGOSTO / 2023	BDI:	24,00%
	ENCARGOS SOCIAIS SEM DESONERAÇÃO			
	REFERÊNCIA:	UF:	HORISTA:	MENSALISTA:
	ORSE - 05 / 2023	SE	111,51%	69,89%
	SINAPI - 06 / 2023	BA	114,47%	70,91%

PLANILHA RESUMO - ANALÍTICO

ITEM	FONTE	CÓDIGO	DESCRIÇÃO DOS SERVIÇOS	UNID.	QUANT.	PREÇO SEM BDI (R\$)	PREÇO COM BDI (R\$)	VALOR TOTAL (R\$)
1 SERVIÇOS INICIAIS								
1.1	ORSE	51	Placa de obra em chapa de aço galvanizado - fornecimento e instalação	m²	10,00	371,56	460,72	4.607,23
1.2	ORSE	2605	Locação de serviços de pavimentação	m²	4.844,83	1,43	1,77	8.590,65
Subtotal								13.197,88
2 MOVIMENTO DE TERRA								
2.1	SINAPI	100576	Regularização e compactação de subleito de solo predominantemente argiloso	m²	4.844,83	2,56	3,17	15.379,06
Subtotal								15.379,06
3 PAVIMENTAÇÃO EM PARALELEPÍEDOS								
3.1	PMMM	CPU-01	ASSENTAMENTO DE GUIA (MEIO-FIO) CONFECCIONADO EM CONCRETO PRÉ-FABRICADO , DIMENSÕES 100X7,5X30cm (COMPRIMENTO X BASE X ALTURA) PARA VIAS URBANAS (USO VIÁRIO)	m	1.586,62	29,55	36,64	58.135,53
3.2	PMMM	CPU-02	Execução de pavimento em paralelepípedos (50 peças por m²), sobre colchão de areia e rejuntamento com argamassa traço 1:3 (cimento e areia)	m²	4.844,83	118,42	146,84	711.401,55
Subtotal								769.537,08
5 SERVIÇOS FINAIS								
5.1	ORSE	6191	Limpeza de ruas (varrição e remoção de entulhos)	m²	4.844,83	0,48	0,60	2.883,57
Subtotal								2.883,57
TOTAL GERAL								800.997,59

Vitória Gabriela L. Pires
VITÓRIA GABRIELA L. PIRES
ENGENHEIRA CIVIL
CREA - BA 3000135904



ESTADO DA BAHIA
PREFEITURA MUNICIPAL DE MULUNGU DO MORRO
CNPJ/MF Nº 16.445.876/0001-81
Rua Eronides Souza Santos, Nº 55, Centro, Mulungu do Morro - BA
CEP: 44885-000 - Fone / Fax: (74) 3643-1076 / 1230
Email: prefeitura.mulungudomorro@hotmail.com



OBJETO: PAVIMENTAÇÃO EM PARELELÉPIDOS NO MUNICÍPIO DE MULUNGU DO MORRO

OBSERVAÇÕES: TRAVESSA SÃO SEBASTIÃO , SEDE, MULUNGU DO MORRO- BA	DATA:	AGOSTO / 2023	BDI:	24,00%
	ENCARGOS SOCIAIS SEM DESONERAÇÃO			
	REFERÊNCIA:	UF:	HORISTA:	MENSALISTA:
	ORSE - 05 / 2023	SE	111,51%	69,89%
SINAPI - 06 / 2023	BA	114,47%	70,91%	

PLANILHA ORÇAMENTÁRIA DE CUSTOS

ITEM	FORTE	CÓDIGO	DESCRIÇÃO DOS SERVIÇOS	UNID.	QUANT.	PREÇO SEM BDI (R\$)	PREÇO COM BDI (R\$)	VALOR TOTAL (R\$)
1								
SERVIÇOS INICIAIS								
1.1	ORSE	2605	Locação de serviços de pavimentação	m²	240,00	1,43	1,77	425,56
Subtotal								425,56
2								
MOVIMENTO DE TERRA								
2.1	SINAPI	100576	Regularização e compactação de subleito de solo predominantemente argiloso	m²	240,00	2,56	3,17	761,84
Subtotal								761,84
3								
PAVIMENTAÇÃO EM PARELELÉPIDOS								
3.1	PMMM	CPU-01	ASSENTAMENTO DE GUIA (MEIO-FIO) CONFECCIONADO EM CONCRETO PRÉ-FABRICADO , DIMENSÕES 100X7,5X30cm (COMPRIMENTO X BASE X ALTURA) PARA VIAS URBANAS (USO VIÁRIO)	m	101,00	29,55	36,64	3.700,75
3.2	PMMM	CPU-02	Execução de pavimento em paralelepípedos (50 peças por m²), sobre colchão de areia e rejuntamento com argamassa traço 1:3 (cimento e areia)	m²	240,00	118,42	146,84	35.240,94
Subtotal								38.941,69
4								
SERVIÇOS FINAIS								
4.1	ORSE	6191	Limpeza de ruas (varrição e remoção de entulhos)	m²	240,00	0,48	0,60	142,84
Subtotal								142,84
TOTAL GERAL								40.271,93

Vitória Gabriela L. Pires
VITÓRIA GABRIELA L. PIRES
ENGENHEIRA CIVIL
CREA-BA 3000135904



ESTADO DA BAHIA
PREFEITURA MUNICIPAL DE MULUNGU DO MORRO
CNPJ/MF Nº 16.445.876/0001-81
Rua Eronides Souza Santos, Nº 55, Centro, Mulungu do Morro - BA
CEP: 44885-000 - Fone / Fax: (74) 3643-1076 / 1230
Email: prefeitura.mulungudomorro@hotmail.com



OBJETO: PAVIMENTAÇÃO EM PARALELEPÍEDOS NO MUNICÍPIO DE MULUNGU DO MORRO

OBSERVAÇÕES: TRAVESSA 2 DE JULHO, SEDE, MULUNGU DO MORRO - BA	DATA:	AGOSTO / 2023	BDI:	24,00%
	ENCARGOS SOCIAIS SEM DESONERAÇÃO			
	REFERÊNCIA:	UF:	HORISTA:	MENSALISTA:
	ORSE - 05 / 2023	SE	111,51%	69,89%
	SINAPI - 06 / 2023	BA	114,47%	70,91%

PLANILHA ORÇAMENTÁRIA DE CUSTOS

ITEM	FORTE	CÓDIGO	DESCRIÇÃO DOS SERVIÇOS	UNID.	QUANT.	PREÇO SEM BDI (R\$)	PREÇO COM BDI (R\$)	VALOR TOTAL (R\$)
1								
SERVIÇOS INICIAIS								
1.1	ORSE	2605	Locação de serviços de pavimentação	m²	472,38	1,43	1,77	837,60
Subtotal								837,60
2								
MOVIMENTO DE TERRA								
2.1	SINAPI	100576	Regularização e compactação de subleito de solo predominantemente argiloso	m²	472,38	2,56	3,17	1.499,49
Subtotal								1.499,49
3								
PAVIMENTAÇÃO EM PARALELEPÍEDOS								
3.1	PMMM	CPU-01	ASSENTAMENTO DE GUIA (MEIO-FIO) CONFECCIONADO EM CONCRETO PRÉ-FABRICADO, DIMENSÕES 100X7,5X30cm (COMPRIMENTO X BASE X ALTURA) PARA VIAS URBANAS (USO VIÁRIO)	m	163,46	29,55	36,64	5.989,36
3.2	PMMM	CPU-02	Execução de pavimento em paralelepípedos (50 peças por m²), sobre colchão de areia e rejuntamento com argamassa traço 1:3 (cimento e areia)	m²	472,38	118,42	146,84	69.362,98
Subtotal								75.352,34
4								
SERVIÇOS FINAIS								
4.1	ORSE	6191	Limpeza de ruas (varrição e remoção de entulhos)	m²	472,38	0,48	0,60	281,15
Subtotal								281,15
TOTAL GERAL								77.970,59

Vitória Gabriela L. Pires
VITÓRIA GABRIELA L. PIRES
ENGENHEIRA CIVIL
CREA - BA 3000135904



ESTADO DA BAHIA
PREFEITURA MUNICIPAL DE MULUNGU DO MORRO
CNPJ/MF Nº 16.445.876/0001-81
Rua Eronides Souza Santos, Nº 55, Centro, Mulungu do Morro - BA
CEP: 44885-000 - Fone / Fax: (74) 3643-1076 / 1230
Email: prefeitura.mulungudomorro@hotmail.com



OBJETO: PAVIMENTAÇÃO EM PARELEPÍPEDOS NO MUNICÍPIO DE MULUNGU DO MORRO

OBSERVAÇÕES: 1ª TRAVESSA SÃO RAIMUNDO, SEDE, MULUNGU DO MORRO - BA	DATA:	AGOSTO / 2023	BDI:	24,00%
	ENCARGOS SOCIAIS SEM DESONERAÇÃO			
	REFERÊNCIA:	UF:	HORISTA:	MENSALISTA:
	ORSE - 05 / 2023	SE	111,51%	69,89%
	SINAPI - 06 / 2023	BA	114,47%	70,91%

PLANILHA ORÇAMENTÁRIA DE CUSTOS

ITEM	FORTE	CÓDIGO	DESCRIÇÃO DOS SERVIÇOS	UNID.	QUANT.	PREÇO SEM BDI (R\$)	PREÇO COM BDI (R\$)	VALOR TOTAL (R\$)
1								
SERVIÇOS INICIAIS								
1.1	ORSE	2605	Locação de serviços de pavimentação	m²	247,50	1,43	1,77	438,86
Subtotal								438,86
2								
MOVIMENTO DE TERRA								
2.1	SINAPI	100576	Regularização e compactação de subleito de solo predominantemente argiloso	m²	247,50	2,56	3,17	785,65
Subtotal								785,65
3								
PAVIMENTAÇÃO EM PARELEPÍPEDOS								
3.1	PMMM	CPU-01	ASSENTAMENTO DE GUIA (MEIO-FIO) CONFECCIONADO EM CONCRETO PRÉ-FABRICADO, DIMENSÕES 100X7,5X30cm (COMPRIMENTO X BASE X ALTURA) PARA VIAS URBANAS (USO VIÁRIO)	m	99,00	29,55	36,64	3.627,47
3.2	PMMM	CPU-02	Execução de pavimento em paralelepípedos (50 peças por m²), sobre colchão de areia e rejuntamento com argamassa traço 1:3 (cimento e areia)	m²	247,50	118,42	146,84	36.342,22
Subtotal								39.969,69
4								
SERVIÇOS FINAIS								
4.1	ORSE	6191	Limpeza de ruas (varrição e remoção de entulhos)	m²	247,50	0,48	0,60	147,31
Subtotal								147,31
TOTAL GERAL								41.341,50

Vitória Gabriela L. Pires
VITÓRIA GABRIELA L. PIRES
ENGENHEIRA CIVIL
CREA - BA 3000135904



ESTADO DA BAHIA

PREFEITURA MUNICIPAL DE MULUNGU DO MORRO

CNPJ/MF Nº 16.445.876/0001-81

Rua Eronides Souza Santos, Nº 55, Centro, Mulungu do Morro - BA

CEP: 44885-000 - Fone / Fax: (74) 3643-1076 / 1230

Email: prefeitura.mulungudomorro@hotmail.com



OBJETO: PAVIMENTAÇÃO EM PARALELEPÍPEDOS NO MUNICÍPIO DE MULUNGU DO MORRO

OBSERVAÇÕES: RUA CANUDOS , POVOADO DE CANUDOS , MULUNGU DO MORRO - BA	DATA:	AGOSTO / 2023	BDI:	24,00%
	ENCARGOS SOCIAIS SEM DESONERAÇÃO			
	REFERÊNCIA:	UF:	HORISTA:	MENSALISTA:
	ORSE - 05 / 2023	SE	111,51%	69,89%
	SINAPI - 06 / 2023	BA	114,47%	70,91%

PLANILHA ORÇAMENTÁRIA DE CUSTOS

ITEM	FORTE	CÓDIGO	DESCRIÇÃO DOS SERVIÇOS	UNID.	QUANT.	PREÇO SEM BDI (R\$)	PREÇO COM BDI (R\$)	VALOR TOTAL (R\$)	
1 SERVIÇOS INICIAIS									
1.1	ORSE	2605	Locação de serviços de pavimentação	m²	175,43	1,43	1,77	311,06	
								Subtotal	311,06
2 MOVIMENTO DE TERRA									
2.1	SINAPI	100576	Regularização e compactação de subleito de solo predominantemente argiloso	m²	175,43	2,56	3,17	556,87	
								Subtotal	556,87
3 PAVIMENTAÇÃO EM PARALELEPÍPEDOS									
3.1	PMMM	CPU-01	ASSENTAMENTO DE GUIA (MEIO-FIO) CONFECCIONADO EM CONCRETO PRÉ-FABRICADO, DIMENSÕES 100X7,5X30cm (COMPRIMENTO X BASE X ALTURA) PARA VIAS URBANAS (USO VIÁRIO)	m	58,82	29,55	36,64	2.155,23	
3.2	PMMM	CPU-02	Execução de pavimento em paralelepípedos (50 peças por m²), sobre colchão de areia e rejuntamento com argamassa traço 1:3 (cimento e areia)	m²	175,43	118,42	146,84	25.759,66	
								Subtotal	27.914,89
4 SERVIÇOS FINAIS									
4.1	ORSE	6191	Limpeza de ruas (varrição e remoção de entulhos)	m²	175,43	0,48	0,60	104,41	
								Subtotal	104,41
								TOTAL GERAL	28.887,24

Vitória Gabriela L. Pires
VITÓRIA GABRIELA L. PIRES
ENCENHEIRA CIVIL
CREA-BA 3000135904



ESTADO DA BAHIA
PREFEITURA MUNICIPAL DE MULUNGU DO MORRO
CNPJ/MF Nº 16.445.876/0001-81
Rua Eronides Souza Santos, Nº 55, Centro, Mulungu do Morro - BA
CEP: 44885-000 - Fone / Fax: (74) 3643-1076 / 1230
Email: prefeitura.mulungudomorro@hotmail.com



OBJETO: PAVIMENTAÇÃO EM PARALELEPÍPEDOS NO MUNICÍPIO DE MULUNGU DO MORRO

OBSERVAÇÕES: RUA RAULINO 1, SEDE, MULUNGU DO MORRO - BA	DATA:	AGOSTO / 2023	BDI:	24,00%
	ENCARGOS SOCIAIS SEM DESONERAÇÃO			
	REFERÊNCIA:	UF:	HORISTA:	MENSALISTA:
	ORSE - 05 / 2023	SE	111,51%	69,89%
	SINAPI - 06 / 2023	BA	114,47%	70,91%

PLANILHA ORÇAMENTÁRIA DE CUSTOS

ITEM	FORTE	CÓDIGO	DESCRIÇÃO DOS SERVIÇOS	UNID.	QUANT.	PREÇO SEM BDI (R\$)	PREÇO COM BDI (R\$)	VALOR TOTAL (R\$)
1								
SERVIÇOS INICIAIS								
1.1	ORSE	51	Placa de obra em chapa de aço galvanizado - fornecimento e instalação	m²	10,00	371,56	460,72	4.607,23
1,2	ORSE	2605	Locação de serviços de pavimentação	m²	619,50	1,43	1,77	1.098,47
Subtotal								5.705,70
2								
MOVIMENTO DE TERRA								
2.1	SINAPI	100576	Regularização e compactação de subleito de solo predominantemente argiloso	m²	619,50	2,56	3,17	1.966,49
Subtotal								1.966,49
3								
PAVIMENTAÇÃO EM PARALELEPÍPEDOS								
3.1	PMMM	CPU-01	ASSENTAMENTO DE GUIA (MEIO-FIO) CONFECCIONADO EM CONCRETO PRÉ-FABRICADO, DIMENSÕES 100X7,5X30cm (COMPRIMENTO X BASE X ALTURA) PARA VIAS URBANAS (USO VIÁRIO)	m	177,00	29,55	36,64	6.485,48
3.2	PMMM	CPU-02	Execução de pavimento em paralelepípedos (50 peças por m²), sobre colchão de areia e rejuntamento com argamassa traço 1:3 (cimento e areia)	m²	619,50	118,42	146,84	90.965,68
Subtotal								97.451,16
4								
SERVIÇOS FINAIS								
4.1	ORSE	6191	Limpeza de ruas (varrição e remoção de entulhos)	m²	619,50	0,48	0,60	368,72
Subtotal								368,72
TOTAL GERAL								105.492,07

Vitória Gabriela L. Pires
VITÓRIA GABRIELA L. PIRES
ENGENHEIRA CIVIL
CREA-BA 3000135904



ESTADO DA BAHIA

PREFEITURA MUNICIPAL DE MULUNGU DO MORRO

CNPJ/MF Nº 16.445.876/0001-81

Rua Eronides Souza Santos, Nº 55, Centro, Mulungu do Morro - BA

CEP: 44885-000 - Fone / Fax: (74) 3643-1076 / 1230

Email: prefeitura.mulungudomorro@hotmail.com



OBJETO: PAVIMENTAÇÃO EM PARALELEPÍPEDOS NO MUNICÍPIO DE MULUNGU DO MORRO

OBSERVAÇÕES: RUA RAULINO 2, SEDE, MULUNGU DO MORRO - BA	DATA:	AGOSTO / 2023	BDI:	24,00%
	ENCARGOS SOCIAIS SEM DESONERAÇÃO			
	REFERÊNCIA:	UF:	HORISTA:	MENSALISTA:
	ORSE - 05 / 2023	SE	111,51%	69,89%
SINAPI - 06 / 2023	BA	114,47%	70,91%	

PLANILHA ORÇAMENTÁRIA DE CUSTOS

ITEM	FONTE	CÓDIGO	DESCRIÇÃO DOS SERVIÇOS	UNID.	QUANT.	PREÇO SEM BDI (R\$)	PREÇO COM BDI (R\$)	VALOR TOTAL (R\$)
1 SERVIÇOS INICIAIS								
1.1	ORSE	2605	Locação de serviços de pavimentação	m²	959,00	1,43	1,77	1.700,46
Subtotal								1.700,46
2 MOVIMENTO DE TERRA								
2.1	SINAPI	100576	Regularização e compactação de subleito de solo predominantemente argiloso	m²	959,00	2,56	3,17	3.044,18
Subtotal								3.044,18
3 PAVIMENTAÇÃO EM PARALELEPÍPEDOS								
3.1	PMMM	CPU-01	ASSENTAMENTO DE GUIA (MEIO-FIO) CONFECCIONADO EM CONCRETO PRÉ-FABRICADO, DIMENSÕES 100X7,5X30cm (COMPRIMENTO X BASE X ALTURA) PARA VIAS URBANAS (USO VIÁRIO)	m	274,00	29,55	36,64	10.039,67
3.2	PMMM	CPU-02	Execução de pavimento em paralelepípedos (50 peças por m²), sobre colchão de areia e rejuntamento com argamassa traço 1:3 (cimento e areia)	m²	959,00	118,42	146,84	140.816,93
Subtotal								150.856,60
4 SERVIÇOS FINAIS								
4.1	ORSE	6191	Limpeza de ruas (varrição e remoção de entulhos)	m²	959,00	0,48	0,60	570,78
Subtotal								570,78
TOTAL GERAL								156.172,01

Vitória Gabriela L. Pires
VITÓRIA GABRIELA L. PIRES
ENGENHEIRA CIVIL
CREA - BA 3000135904



ESTADO DA BAHIA
PREFEITURA MUNICIPAL DE MULUNGU DO MORRO
CNPJ/MF Nº 16.445.876/0001-81
Rua Eronides Souza Santos, Nº 55, Centro, Mulungu do Morro - BA
CEP: 44885-000 - Fone / Fax: (74) 3643-1076 / 1230
Email: prefeitura.mulungudomorro@hotmail.com



OBJETO: PAVIMENTAÇÃO EM PARALELEPÍPEDOS NO MUNICÍPIO DE MULUNGU DO MORRO

OBSERVAÇÕES: RUA RAULINO 3, SEDE, MULUNGU DO MORRO - BA	DATA:	AGOSTO / 2023	BDI:	24,00%
	ENCARGOS SOCIAIS SEM DESONERAÇÃO			
	REFERÊNCIA:	UF:	HORISTA:	MENSALISTA:
	ORSE - 05 / 2023	SE	111,51%	69,89%
	SINAPI - 06 / 2023	BA	114,47%	70,91%

PLANILHA ORÇAMENTÁRIA DE CUSTOS

ITEM	FORTE	CÓDIGO	DESCRIÇÃO DOS SERVIÇOS	UNID.	QUANT.	PREÇO SEM BDI (R\$)	PREÇO COM BDI (R\$)	VALOR TOTAL (R\$)
1								
SERVIÇOS INICIAIS								
1.1	ORSE	2605	Locação de serviços de pavimentação	m²	1.155,00	1,43	1,77	2.048,00
Subtotal								2.048,00
2								
MOVIMENTO DE TERRA								
2.1	SINAPI	100576	Regularização e compactação de subleito de solo predominantemente argiloso	m²	1.155,00	2,56	3,17	3.666,34
Subtotal								3.666,34
3								
PAVIMENTAÇÃO EM PARALELEPÍPEDOS								
3.1	PMMM	CPU-01	ASSENTAMENTO DE GUIA (MEIO-FIO) CONFECCIONADO EM CONCRETO PRÉ-FABRICADO, DIMENSÕES 100X7,5X30cm (COMPRIMENTO X BASE X ALTURA) PARA VIAS URBANAS (USO VIÁRIO)	m	337,00	29,55	36,64	12.348,06
3.2	PMMM	CPU-02	Execução de pavimento em paralelepípedos (50 peças por m²), sobre colchão de areia e rejuntamento com argamassa traço 1:3 (cimento e areia)	m²	1.155,00	118,42	146,84	169.597,03
Subtotal								181.945,09
4								
SERVIÇOS FINAIS								
4.1	ORSE	6191	Limpeza de ruas (varrição e remoção de entulhos)	m²	1.155,00	0,48	0,60	687,44
Subtotal								687,44
TOTAL GERAL								188.346,87

Vitória Gabriela L. Pires
VITÓRIA GABRIELA L. PIRES
ENGENHEIRA CIVIL
CREA - BA 3000135904



ESTADO DA BAHIA
PREFEITURA MUNICIPAL DE MULUNGU DO MORRO
CNPJ/MF Nº 16.445.876/0001-81
Rua Eronides Souza Santos, Nº 55, Centro, Mulungu do Morro - BA
CEP: 44885-000 - Fone / Fax: (74) 3643-1076 / 1230
Email: prefeitura.mulungudomorro@hotmail.com



OBJETO: PAVIMENTAÇÃO EM PARALELEPÍPEDOS NO MUNICÍPIO DE MULUNGU DO MORRO

OBSERVAÇÕES: 2ª TRAVESSA SÃO RAIMUNDO, SEDE, MULUNGU DO MORRO - BA	DATA:	AGOSTO / 2023	BDI:	24,00%
	ENCARGOS SOCIAIS SEM DESONERAÇÃO			
	REFERÊNCIA:	UF:	HORISTA:	MENSALISTA:
	ORSE - 05 / 2023	SE	111,51%	69,89%
	SINAPI - 06 / 2023	BA	114,47%	70,91%

PLANILHA ORÇAMENTÁRIA DE CUSTOS

ITEM	FORTE	CÓDIGO	DESCRIÇÃO DOS SERVIÇOS	UNID.	QUANT.	PREÇO SEM BDI (R\$)	PREÇO COM BDI (R\$)	VALOR TOTAL (R\$)	
1									
SERVIÇOS INICIAIS									
1.1	ORSE	2605	Locação de serviços de pavimentação	m²	350,00	1,43	1,77	620,61	
								Subtotal	620,61
2									
MOVIMENTO DE TERRA									
2.1	SINAPI	100576	Regularização e compactação de subleito de solo predominantemente argiloso	m²	350,00	2,56	3,17	1.111,01	
								Subtotal	1.111,01
3									
PAVIMENTAÇÃO EM PARALELEPÍPEDOS									
3.1	PMMM	CPU-01	ASSENTAMENTO DE GUIA (MEIO-FIO) CONFECCIONADO EM CONCRETO PRÉ-FABRICADO, DIMENSÕES 100X7,5X30cm (COMPRIMENTO X BASE X ALTURA) PARA VIAS URBANAS (USO VIÁRIO)	m	150,00	29,55	36,64	5.496,17	
3.2	PMMM	CPU-02	Execução de pavimento em paralelepípedos (50 peças por m²), sobre colchão de areia e rejuntamento com argamassa traço 1:3 (cimento e areia)	m²	350,00	118,42	146,84	51.393,04	
								Subtotal	56.889,21
4									
SERVIÇOS FINAIS									
4.1	ORSE	6191	Limpeza de ruas (varrição e remoção de entulhos)	m²	350,00	0,48	0,60	208,31	
								Subtotal	208,31
								TOTAL GERAL	58.829,14

Vitória Gabriela L. Pires
VITÓRIA GABRIELA L. PIRES
ENGENHEIRA CIVIL
CREA - BA 3000135904



ESTADO DA BAHIA
PREFEITURA MUNICIPAL DE MULUNGU DO MORRO
CNPJ/MF Nº 16.445.876/0001-81
Rua Eronides Souza Santos, Nº 55, Centro, Mulungu do Morro - BA
CEP: 44885-000 - Fone / Fax: (74) 3643-1076 / 1230
Email: prefeitura.mulungudomorro@hotmail.com



OBJETO: PAVIMENTAÇÃO EM PARALELEPÍEDOS NO MUNICÍPIO DE MULUNGU DO MORRO

OBSERVAÇÕES: RUA SÃO SEBASTIÃO, SEDE, MULUNGU DO MORRO - BA	DATA:	AGOSTO / 2023	BDI:	24,00%
	ENCARGOS SOCIAIS SEM DESONERAÇÃO			
	REFERÊNCIA:	UF:	HORISTA:	MENSALISTA:
	ORSE - 05 / 2023	SE	111,51%	69,89%
	SINAPI - 06 / 2023	BA	114,47%	70,91%

PLANILHA ORÇAMENTÁRIA DE CUSTOS

ITEM	FORTE	CÓDIGO	DESCRIÇÃO DOS SERVIÇOS	UNID.	QUANT.	PREÇO SEM BDI (R\$)	PREÇO COM BDI (R\$)	VALOR TOTAL (R\$)	
1 SERVIÇOS INICIAIS									
1.1	ORSE	2605	Locação de serviços de pavimentação	m²	526,02	1,43	1,77	932,72	
								Subtotal	932,72
2 MOVIMENTO DE TERRA									
2.1	SINAPI	100576	Regularização e compactação de subleito de solo predominantemente argiloso	m²	526,02	2,56	3,17	1.669,76	
								Subtotal	1.669,76
3 PAVIMENTAÇÃO EM PARALELEPÍEDOS									
3.1	PMMM	CPU-01	ASSENTAMENTO DE GUIA (MEIO-FIO) CONFECCIONADO EM CONCRETO PRÉ-FABRICADO, DIMENSÕES 100X7,5X30cm (COMPRIMENTO X BASE X ALTURA) PARA VIAS URBANAS (USO VIÁRIO)	m	181,34	29,55	36,64	6.644,50	
3.2	PMMM	CPU-02	Execução de pavimento em paralelepípedos (50 peças por m²), sobre colchão de areia e rejuntamento com argamassa traço 1:3 (cimento e areia)	m²	526,02	118,42	146,84	77.239,33	
								Subtotal	83.883,83
4 SERVIÇOS FINAIS									
4.1	ORSE	6191	Limpeza de ruas (varrição e remoção de entulhos)	m²	526,02	0,48	0,60	313,08	
								Subtotal	313,08
								TOTAL GERAL	86.799,39

Vitória Gabriela L. Pires
VITÓRIA GABRIELA L. PIRES
ENGENHEIRA CIVIL
CREA-BA 3000135904



ESTADO DA BAHIA
PREFEITURA MUNICIPAL DE MULUNGU DO MORRO
CNPJ/MF Nº 16.445.876/0001-81
Rua Eronides Souza Santos, Nº 55, Centro, Mulungu do Morro - BA
CEP: 44885-000 - Fone / Fax: (74) 3643-1076 / 1230
Email: prefeitura.mulungudomorro@hotmail.com



OBJETO: PAVIMENTAÇÃO EM PARELEPÍPEDOS NO MUNICÍPIO DE MULUNGU DO MORRO

OBSERVAÇÕES: RUA CONSTANTINO ALVES, SEDE, MULUNGU DO MORRO - BA	DATA:	AGOSTO / 2023	BDI:	24,00%
	ENCARGOS SOCIAIS SEM DESONERAÇÃO			
	REFERÊNCIA:	UF:	HORISTA:	MENSALISTA:
	ORSE - 05 / 2023	SE	111,51%	69,89%
	SINAPI - 06 / 2023	BA	114,47%	70,91%

PLANILHA ORÇAMENTÁRIA DE CUSTOS

ITEM	FORTE	CÓDIGO	DESCRIÇÃO DOS SERVIÇOS	UNID.	QUANT.	PREÇO SEM BDI (R\$)	PREÇO COM BDI (R\$)	VALOR TOTAL (R\$)
1			SERVIÇOS INICIAIS					
1.1	ORSE	2605	Locação de serviços de pavimentação	m²	100,00	1,43	1,77	177,32
Subtotal								177,32

2			MOVIMENTO DE TERRA					
2.1	SINAPI	100576	Regularização e compactação de subleito de solo predominantemente argiloso	m²	100,00	2,56	3,17	317,43
Subtotal								317,43

3			PAVIMENTAÇÃO EM PARELEPÍPEDOS					
3.1	PMMM	CPU-01	ASSENTAMENTO DE GUIA (MEIO-FIO) CONFECCIONADO EM CONCRETO PRÉ-FABRICADO, DIMENSÕES 100X7,5X30cm (COMPRIMENTO X BASE X ALTURA) PARA VIAS URBANAS (USO VIÁRIO)	m	45,00	29,55	36,64	1.648,85
3.2	PMMM	CPU-02	Execução de pavimento em paralelepípedos (50 peças por m²), sobre colchão de areia e rejuntamento com argamassa traço 1:3 (cimento e areia)	m²	100,00	118,42	146,84	14.683,73
Subtotal								16.332,58

4			SERVIÇOS FINAIS					
4.1	ORSE	6191	Limpeza de ruas (varrição e remoção de entulhos)	m²	100,00	0,48	0,60	59,52
Subtotal								59,52

TOTAL GERAL								16.886,84
--------------------	--	--	--	--	--	--	--	------------------

Vitória Gabriela L. Pires
VITÓRIA GABRIELA L. PIRES
ENGENHEIRA CIVIL
CREA - BA 3000135904

OBJETO: PAVIMENTAÇÃO EM PARALELEPÍPEDOS NO MUNICÍPIO DE MULUNGU DO MORRO

OBSERVAÇÕES:

DATA:	AGOSTO / 2023	BDI:	24,00%
ENCARGOS SOCIAIS SEM DESONERAÇÃO			
REFERÊNCIA:	UF:	HORISTA:	MENSALISTA:
ORSE - 05 / 2023	SE	111,51%	69,89%
SINAPI - 06 / 2023	BA	114,47%	70,91%

PLANILHA RESUMO - SINTETICO

ITEM	LOCAL	LOGRADOURO	VALOR TOTAL (R\$)	PERCENTUAL DO ITEM
1	POVOADO DE CANUDOS	RUA CANUDOS	28.887,24	3,61%
2	SEDE	RUA RAULINO 1	105.492,07	13,17%
3	SEDE	RUA RAULINO 2	156.172,01	19,50%
4	SEDE	RUA RAULINO 3	188.346,87	23,51%
5	SEDE	RUA SÃO SEBASTIÃO	86.799,39	10,84%
6	SEDE	TRAVESSA SÃO SEBASTIÃO	40.271,93	5,03%
7	SEDE	RUA CONSTANTINO ALVES	16.886,84	2,11%
8	SEDE	TRAVESSA 2 DE JULHO	77.970,59	9,73%
9	SEDE	1º TRAVESSA SÃO RAIMUNDO	41.341,50	5,16%
10	SEDE	2º TRAVESSA SÃO RAIMUNDO	58.829,14	7,34%
TOTAL GERAL			800.997,59	100,00%

Vitória Gabriela L. Pires
VITÓRIA CABRIELA L. PIRES
ENGENHEIRA CIVIL
CREA-BA 3000135904

PREFEITURA MUNICIPAL DE MULUNGU DO MORRO

OBJETO: PAVIMENTAÇÃO EM PARALELEPÍPEDOS NO MUNICÍPIO DE MULUNGU DO MORRO

CRONOGRAMA FÍSICO-FINANCEIRO

ITEM	DESCRIÇÃO DOS SERVIÇOS	VALOR	% ITEM	1º MÊS	2º MÊS	3º MÊS	4º MÊS	5º MÊS	6º MÊS
1	SERVIÇOS INICIAIS	R\$ 13.197,88	1,65%	40,00%	15,00%	15,00%	15,00%	15,00%	
				R\$ 5.279,15	R\$ 1.979,68	R\$ 1.979,68	R\$ 1.979,68	R\$ 1.979,68	R\$ 1.979,68
2	MOVIMENTO DE TERRA	R\$ 15.379,06	1,92%	20,00%	20,00%	20,00%	20,00%	20,00%	
				R\$ 3.075,81	R\$ 3.075,81	R\$ 3.075,81	R\$ 3.075,81	R\$ 3.075,81	R\$ 3.075,81
3	PAVIMENTAÇÃO EM PARALELEPÍPEDOS	R\$ 769.537,08	96,07%	10,00%	18,00%	18,00%	18,00%	18,00%	18,00%
				R\$ 76.953,71	R\$ 138.516,67	R\$ 138.516,67	R\$ 138.516,67	R\$ 138.516,67	R\$ 138.516,67
5	SERVIÇOS FINAIS	R\$ 2.883,57	0,36%			25,00%	25,00%	25,00%	25,00%
						R\$ 720,89	R\$ 720,89	R\$ 720,89	R\$ 720,89

VALORES TOTAIS	R\$ 800.997,59	100,00%	R\$ 85.308,67	R\$ 143.572,17	R\$ 144.293,06	R\$ 144.293,06	R\$ 144.293,06	R\$ 144.293,06	R\$ 139.237,57
PERCENTUAL			10,65%	17,92%	18,01%	18,01%	18,01%	18,01%	17,38%
TOTAL ACUMULADO			R\$ 85.308,67	R\$ 228.880,84	R\$ 373.173,90	R\$ 517.466,96	R\$ 661.760,02	R\$ 800.997,59	
PERCENTUAL ACUMULADO			10,65%	28,57%	46,59%	64,60%	82,62%	100,00%	

VITÓRIA GABRIELA L. PIRES
 ENGENHEIRA CIVIL
 CREA - BA 3000135904

COMPOSIÇÃO ANALÍTICA DE LDI OU BDI

Tipo de Obra:	Recapeamento e Pavimentação de Vias
Agente Executor:	Prefeitura Municipal de Mulungu do Morro
Empreendimento:	Pavimentação em Paralelepípedos no Município de Mulungu do Morro

DESCRIÇÃO	VALORES DE REFERÊNCIA (%)		VALORES ADOTADOS
	1º QUARTIL	3º QUARTIL	
Seguros e Garantias	0,32	0,74	0,74%
Risco	0,50	0,97	0,97%
Despesas Financeiras	1,02	1,21	1,21%
Administração Central	3,80	4,67	4,67%
Lucro	6,64	8,69	8,66%
Tributos (soma dos itens abaixo)	3,65	13,15	5,65%
COFINS	3,00	3,00	3,00%
PIS	0,65	0,65	0,65%
ISS (**) (***)	0,00	5,00	2,00%
INSS (DESONERAÇÃO)	0,00	4,50	0,00%
BDI ADOTADO			24,00%

Fonte da composição, valores de referência e fórmula do BDI: Acórdão 2622 - TCU - Plenário

Os valores de BDI acima foram calculados com emprego da fórmula abaixo:

$$BDI = \left[\left(\frac{(1 + AC + SG + R) \times (1 + DF) \times (1 + L)}{1 - I} \right) - 1 \right]$$

Onde:

AC = taxa de rateio da Administração Central;

DF = taxa das despesas financeiras;

R = taxa de risco, seguro e garantia do empreendimento;

I = taxa de tributos;

L = taxa de lucro.

Mulungu do Morro - BA, 08/2023

VITORIA GABRIELA L. PIRES
 ENGENHEIRA CIVIL
 CREA - BA 3000135904

Responsável Técnico

OBS:

(*) - PODE HAVER GARANTIA DESDE QUE PREVISTO NO EDITAL DA LICITAÇÃO E NO CONTRATO DE EXECUÇÃO.

(**) - OS PERCENTUAIS DE ISS FORAM CALCULADOS CONSIDERANDO QUE A MÃO-DE-OBRA CORRESPONDE A 40% DO PREÇO TOTAL DA OBRA.

(***) - PODEM SER ACEITOS OUTROS PERCENTUAIS DE ISS DESDE QUE DEVIDAMENTE EMBASADOS NA LEGISLAÇÃO MUNICIPAL.

ESTADO DA BAHIA
PREFEITURA MUNICIPAL DE MULUNGU DO MORRO

COMPOSIÇÃO ANALÍTICA DE PREÇO UNITÁRIO

Composição	Descrição do Serviço				Mês de Referência	Unidade		
CPU-01	ASSENTAMENTO DE GUIA (MEIO-FIO) CONFECCIONADO EM CONCRETO PRÉ-FABRICADO , DIMENSÕES 100X7,5X30cm (COMPRIMENTO X BASE X ALTURA) PARA VIAS URBANAS (USO VIÁRIO)				ORSE (SE) - 05 / 2023 (ND) SINAPI (BA) - 06 / 2023 (ND)	m		
Tipo	Modelo	Fonte	Código	Descrição	Unidade	Coeficiente	Preço Unitário	Preço Total
1	COMP.	SINAPI	88309	PEDREIRO COM ENCARGOS COMPLEMENTARES	H	0,0375	R\$27,53	R\$1,03
1	COMP.	SINAPI	88316	SERVEENTE COM ENCARGOS COMPLEMENTARES	H	0,0375	R\$19,65	R\$0,74
4	COMP.	SINAPI	88628	ARGAMASSA TRAÇO 1:3 (EM VOLUME DE CIMENTO E AREIA MÉDIA ÚMIDA), PREPARO MECÂNICO COM BETONEIRA DE 400 L	M³	0,0010	R\$612,88	R\$0,61
4	COMP.	SINAPI	94963	CONCRETO FCK = 15 MPA, TRAÇO 1:3,4:3,5 (CIMENTO / AREIA MÉDIA / BRITA 1) - PREPARO MECÂNICO COM BETONEIRA DE 400 L	M³	0,0225	R\$462,19	R\$10,40
2	INSUMO	SINAPI	370	AREIA MÉDIA - POSTO JAZIDA/FORNECEDOR (RETIRADO NA JAZIDA, SEM TRANSPORTE).	M³	0,0035	R\$110,00	R\$0,39
2	COMP.	ORSE	10045	FORMA METÁLICA PLANA PARA PRÉ-MOLDADOS, EM CHAPA E PERFIS DE AÇO, 120 USOS	M²	0,4776	R\$34,29	R\$16,38
Sub-Total de Equipamentos e Serviços								R\$29,55
Custo Direto Total								R\$29,55
Taxa de BDI								24,00%
Total da Composição								R\$36,64

Vitória Gabriela L. Pires
VITÓRIA GABRIELA L. PIRES
ENGENHEIRA CIVIL
CREA-BA 3000135904

ESTADO DA BAHIA								
PREFEITURA MUNICIPAL DE MULUNGU DO MORRO								
COMPOSIÇÃO ANALÍTICA DE PREÇO UNITÁRIO								
Composição	Descrição do Serviço					Mês de Referência		Unidade
CPU-02	EXECUÇÃO DE PAVIMENTO EM PARALELEPÍPEDOS (50 PEÇAS POR M²), SOBRE COLCHÃO DE AREIA E REJUNTAMENTO COM ARGAMASSA TRAÇO 1:3 (CIMENTO E AREIA)					ORSE (SE) - 05 / 2023 (ND) SINAPI (BA) - 06 / 2023 (ND)		M²
Tipo	Modelo	Fonte	Código	Descrição	Unidade	Coefficiente	Preço Unitário	Preço Total
1	COMP.	SINAPI	88260	CALCETEIRO COM ENCARGOS COMPLEMENTARES	H	0,4021	R\$27,37	R\$11,01
1	COMP.	SINAPI	88316	SERVENTE COM ENCARGOS COMPLEMENTARES	H	0,4021	R\$19,65	R\$7,90
Sub-Total de Mão Obra								R\$18,91
Tipo	Modelo	Fonte	Código	Descrição	Unidade	Coefficiente	Preço Unitário	Preço Total
2	INSUMO	SINAPI	367	AREIA GROSSA - POSTO JAZIDA/FORNECEDOR (RETIRADO NA JAZIDA, SEM TRANSPORTE)	M³	0,1140	R\$111,43	R\$12,70
4	COMP.	SINAPI	88628	ARGAMASSA TRAÇO 1:3 (EM VOLUME DE CIMENTO E AREIA MÉDIA ÚMIDA), PREPARO MECÂNICO COM BETONEIRA DE 400 L	M³	0,0204	R\$612,88	R\$12,50
3	COMP.	SINAPI	95878	TRANSPORTE COM CAMINHÃO BASCULANTE DE 10 M³, EM VIA URBANA PAVIMENTADA, DMT ATÉ 30 KM (UNIDADE: TXKM). AF_07/2020	TxKM	4,9680	R\$1,70	R\$8,45
3	COMP.	SINAPI	93594	TRANSPORTE COM CAMINHÃO BASCULANTE DE 10 M³, EM VIA URBANA EM LEITO NATURAL (UNIDADE: TXKM). AF_07/2020	TxKM	3,3120	R\$2,13	R\$7,05
2	INSUMO	SINAPI	4385	PARALELEPÍPEDO GRANÍTICO OU BASÁLTICO, PARA PAVIMENTAÇÃO, SEM FRETE (VARIAÇÃO REGIONAL DE PECAS POR M²)	MIL	0,0500	R\$981,99	R\$49,10
Sub-Total de Materiais e Serviços								R\$89,80
Tipo	Modelo	Fonte	Código	Descrição	Unidade	Coefficiente	Preço Unitário	Preço Total
3	COMP.	SINAPI	5685	ROLO COMPACTADOR VIBRATÓRIO DE UM CILINDRO DE AÇO LISO, POTÊNCIA 80 HP, PESO OPERACIONAL MÁXIMO 8,10 T, IMPACTO DINÂMICO 16,15 / 9,50 T, LARGURA DE TRABALHO 1,68 M - CHI DIURNO	CHI	0,1309	R\$70,38	R\$9,21
3	COMP.	SINAPI	5684	ROLO COMPACTADOR VIBRATÓRIO DE UM CILINDRO DE AÇO LISO, POTÊNCIA 80 HP, PESO OPERACIONAL MÁXIMO 8,10 T, IMPACTO DINÂMICO 16,15 / 9,50 T, LARGURA DE TRABALHO 1,68 M - CHP DIURNO	CHP	0,0031	R\$162,26	R\$0,50
Sub-Total de Equipamentos								R\$9,71
Custo Direto Total								R\$118,42
Taxa de BDI								24,00%
Total da Composição								R\$146,84



ESTADO DA BAHIA
PREFEITURA MUNICIPAL DE MULUNGU DO MORRO
CNPJ/MF Nº 16.445.876/0001-81
Rua Eronides Souza Santos, Nº 55, Centro, Mulungu do Morro - BA
CEP: 44885-000 - Fone / Fax: (74) 3643-1076 / 1230
Email: prefeitura.mulunguomorro@hotmail.com



Proprietário:	Prefeitura Municipal de Mulungu do Morro		
Objeto:	Pavimentação em Paralelepípedos no Município de Mulungu do		
Local:	Município de Mulungu do Morro- BA		
Contrato:	-		
		Responsável Técnico	
ENCARGOS SOCIAIS SOBRE A MÃO DE OBRA (ORSE-SE)			
CÓDIGO	DESCRIÇÃO	SEM DESONERAÇÃO	
		HORISTA	MENSALISTA
GRUPO A			
A1	INSS	20,00%	20,00%
A2	SESI	1,50%	1,50%
A3	SENAI	1,00%	1,00%
A4	INCRA	0,20%	0,20%
A5	SEBRAE	0,60%	0,60%
A6	Salário Educação	2,50%	2,50%
A7	Seguro Contra Acidentes de Trabalho	3,00%	3,00%
A8	FGTS	8,00%	8,00%
A9	SECONCI	0,00%	0,00%
A	TOTAL	36,80%	36,80%
GRUPO B			
B1	Repouso Semanal Remunerado	17,86%	Não incide
B2	Feriados	3,93%	Não incide
B3	Auxílio - Enfermidade	0,85%	0,66%
B4	13º Salário	10,82%	8,33%
B5	Licença Paternidade	0,07%	0,06%
B6	Faltas Justificadas	0,72%	0,56%
B7	Dias de Chuvas	1,45%	Não incide
B8	Auxílio Acidente de Trabalho	0,10%	0,08%
B9	Férias Gozadas	9,01%	6,94%
B10	Salário Maternidade	0,03%	0,02%
B	TOTAL	44,84%	16,65%
GRUPO C			
C1	Aviso Prévio Indenizado	4,76%	3,67%
C2	Aviso Prévio Trabalhado	0,11%	0,09%
C3	Férias Indenizadas	4,35%	3,35%
C4	Depósito Recisão Sem Justa Causa	3,33%	2,56%
C5	Indenização Adicional	0,40%	0,31%
C	TOTAL	12,95%	9,98%
GRUPO D			
D1	Reincidência de Grupo A sobre Grupo B	16,50%	6,13%
D2	Reincidência de Grupo A sobre Aviso Prévio Trabalhado e Reincidência do FGTS sobre Aviso Prévio Indenizado	0,42%	0,33%
D	TOTAL	16,92%	6,46%
TOTAL (A+B+C+D)		111,51%	69,89%

Vitória Gabriela L. Pires
VITÓRIA GABRIELA L. PIRES
ENGENHEIRA CIVIL
CREA - BA 3000135904



ESTADO DA BAHIA

PREFEITURA MUNICIPAL DE MULUNGU DO MORRO

CNPJ/MF Nº 16.445.876/0001-81

Rua Eronides Souza Santos, Nº 55, Centro, Mulungu do Morro - BA

CEP: 44885-000 - Fone / Fax: (74) 3643-1076 / 1230

Email: prefeitura.mulunguomorro@hotmail.com



Proprietário:	Prefeitura Municipal de Mulungu do Morro	Responsável Técnico	
Objeto:	Pavimentação em Paralelepípedos no Município de Mulungu do Morro		
Local:	Município de Mulungu do Morro - BA		
Contrato:	-		
ENCARGOS SOCIAIS SOBRE A MÃO DE OBRA (SINAPI-BA)			
CÓDIGO	DESCRIÇÃO	SEM DESONERAÇÃO	
		HORISTA	MENSALISTA
GRUPO A			
A1	INSS	20,00%	20,00%
A2	SESI	1,50%	1,50%
A3	SENAI	1,00%	1,00%
A4	INCRA	0,20%	0,20%
A5	SEBRAE	0,60%	0,60%
A6	Salário Educação	2,50%	2,50%
A7	Seguro Contra Acidentes de Trabalho	3,00%	3,00%
A8	FGTS	8,00%	8,00%
A9	SECONCI	0,00%	0,00%
A	TOTAL	36,80%	36,80%
GRUPO B			
B1	Repouso Semanal Remunerado	17,97%	Não incide
B2	Feriados	3,96%	Não incide
B3	Auxílio - Enfermidade	0,86%	0,66%
B4	13º Salário	10,97%	8,33%
B5	Licença Paternidade	0,07%	0,06%
B6	Faltas Justificadas	0,73%	0,56%
B7	Dias de Chuvas	2,04%	Não incide
B8	Auxílio Acidente de Trabalho	0,10%	0,08%
B9	Férias Gozadas	10,34%	7,85%
B10	Salário Maternidade	0,03%	0,02%
B	TOTAL	47,07%	17,56%
GRUPO C			
C1	Aviso Prévio Indenizado	5,44%	4,13%
C2	Aviso Prévio Trabalhado	0,13%	0,10%
C3	Férias Indenizadas	3,41%	2,59%
C4	Depósito Recisão Sem Justa Causa	3,36%	2,55%
C5	Indenização Adicional	0,46%	0,35%
C	TOTAL	12,80%	9,72%
GRUPO D			
D1	Reincidência de Grupo A sobre Grupo B	17,32%	6,46%
D2	Reincidência de Grupo A sobre Aviso Prévio Trabalhado e Reincidência do FGTS sobre Aviso Prévio Indenizado	0,48%	0,37%
D	TOTAL	17,80%	6,83%
TOTAL (A+B+C+D)		114,47%	70,91%

Vitória Gabriela L. Pires
VITÓRIA GABRIELA L. PIRES
ENGENHEIRA CIVIL
CREA - BA 3000135904

ESTADO DA BAHIA
PREFEITURA MUNICIPAL DE MULUNGU DO MORRO
PAVIMENTAÇÃO EM PARALELEPÍPEDO

QUADRO DAS RUAS A SEREM PAVIMENTADAS

LOCAL	NOME DA RUA	TRECHOS	PARALELEPÍPEDO (m ²)			ÁREA TOTAL	MEIO-FIO (m)	
			COMP.	LARGURA	ÁREA		COMP.	TOTAL
POVOADO DE CANUDOS	RUA CANUDOS	TRECHO 1	11,68	(5+12)*11,68/2	99,28	175,43	23,36	58,82
		TRECHO 2	15,23	5,00	76,15		35,46	
SEDE	RUA RAULINO 1	TRECHO 1	43,50	7,00	304,50	4.669,40	87,00	1.527,80
		TRECHO 2	45,00	7,00	315,00		90,00	
	RUA RAULINO 2	TRECHO 1	137,00	7,00	959,00		274,00	
	RUA RAULINO 3	TRECHO 1	165,00	7,00	R\$ 1.155		337,00	
	RUA SÃO SEBASTIÃO	TRECHO 1	45,14	6,00	270,84		90,28	
		TRECHO 2	42,53	6,00	255,18		91,06	
	TRAV. SÃO SEBASTIÃO	TRECHO 1	48,00	5,00	240		101,00	
	RUA CONSTANTINO ALVES	TRECHO 1	20,00	5,00	100		45,00	
	TRAV. 2 JULHO	TRECHO 1	28,66	6,00	171,96		57,32	
		TRECHO 2	50,07	6,00	300,42		106,14	
	TRAV. SÃO RAIMUNDO 1	TRECHO 1	21,50	5,00	107,5		43,00	
		TRECHO 2	28,00	5,00	140		56,00	
	TRAV. SÃO RAIMUNDO 2	TRECHO 1	70,00	5,00	350		150,00	
	TOTAL GERAL						4.844,83	

Vitória Gabriela L. Pires
VITÓRIA GABRIELA L. PIRES
 ENGENHEIRA CIVIL
 CREA-BA 3000135904

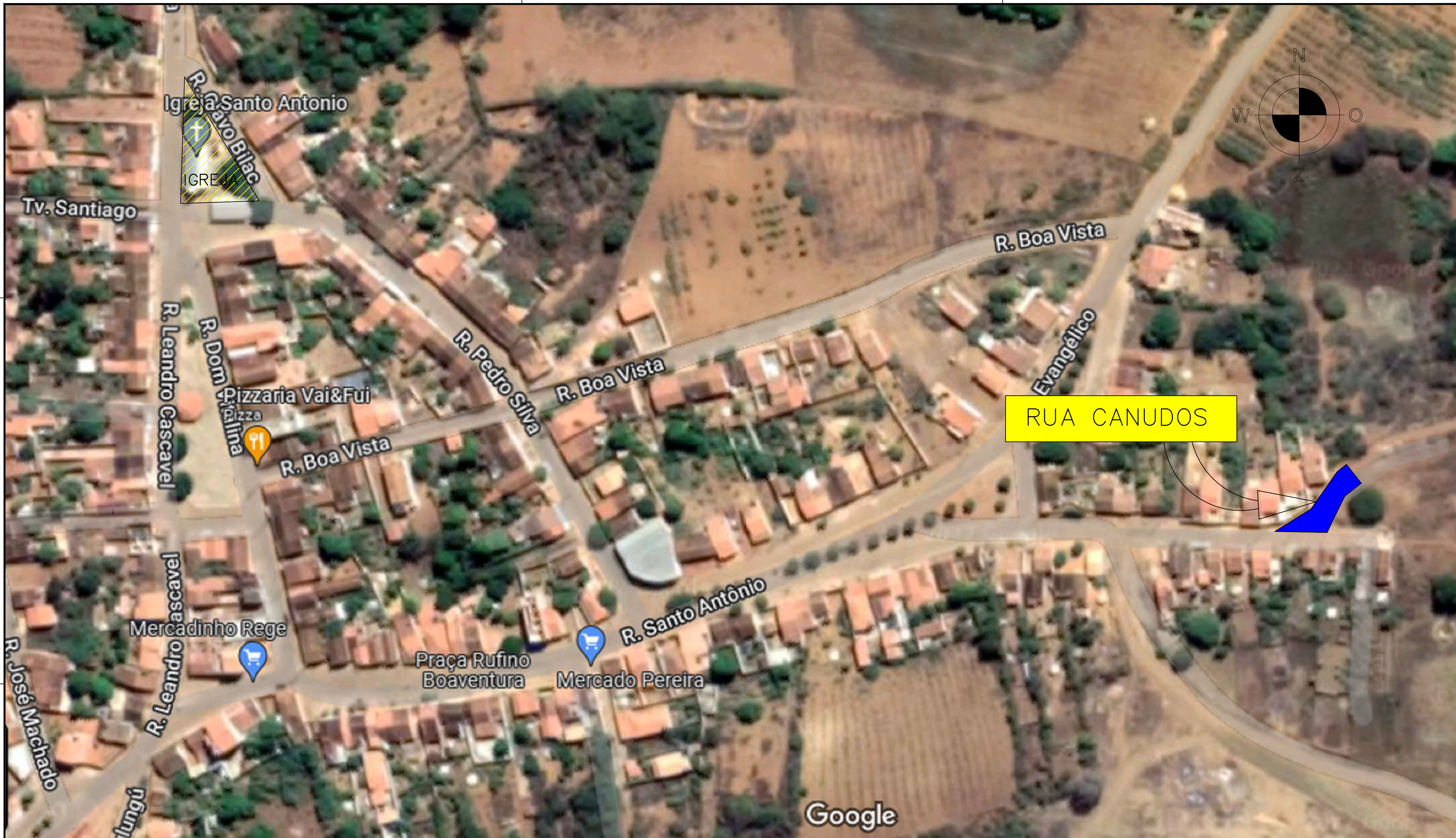

PLANTA DE LOCALIZAÇÃO
S/ESCALA

Vitória Gabriela L. Pires
VITÓRIA GABRIELA L. PIRES
 ENGENHEIRA CIVIL
 CREA - BA 3000135904

RESP. TÉCNICO :

TÍTULO :	PROJETO DE PAVIMENTAÇÃO		PRANCHA :
	PAVIMENTAÇÃO EM PARALELEPIPEDO		01/03
PROPRIETÁRIO :	PREFEITURA MUNICIPAL DE MULUNGU DO MORRO	EDIFICAÇÕES	
ENDEREÇO :	RUA CANUDOS - POVOADO DE CANUDOS - MULUNGU DO MORRO - BAHIA		
DATA :	AGOSTO / 2023	DESENHO :	ESCALA : INDICADA

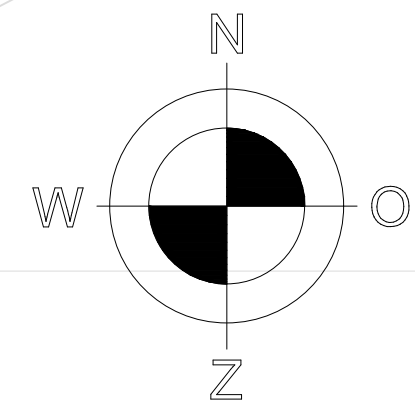

LEGENDA	
	PAVIMENTAÇÃO EXISTENTE

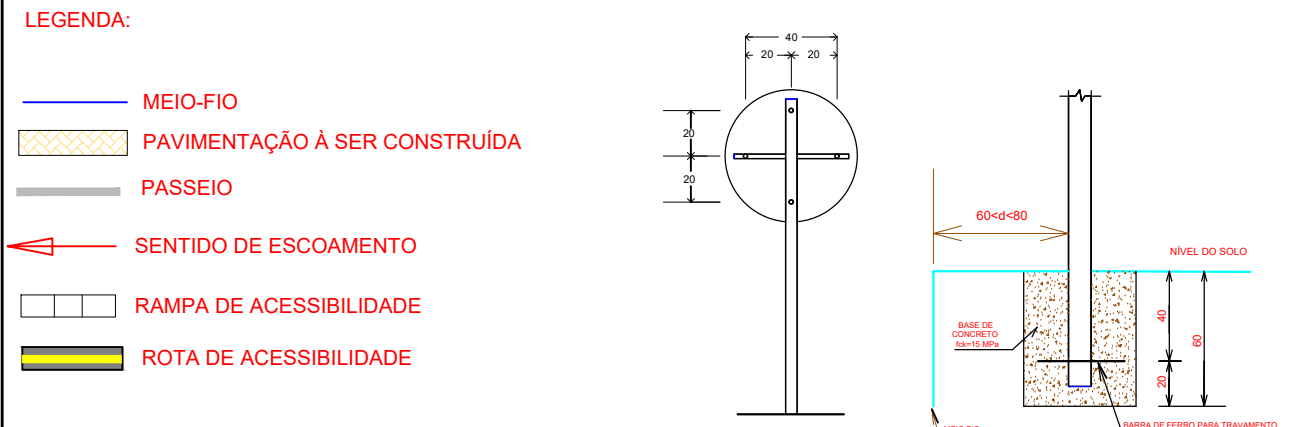
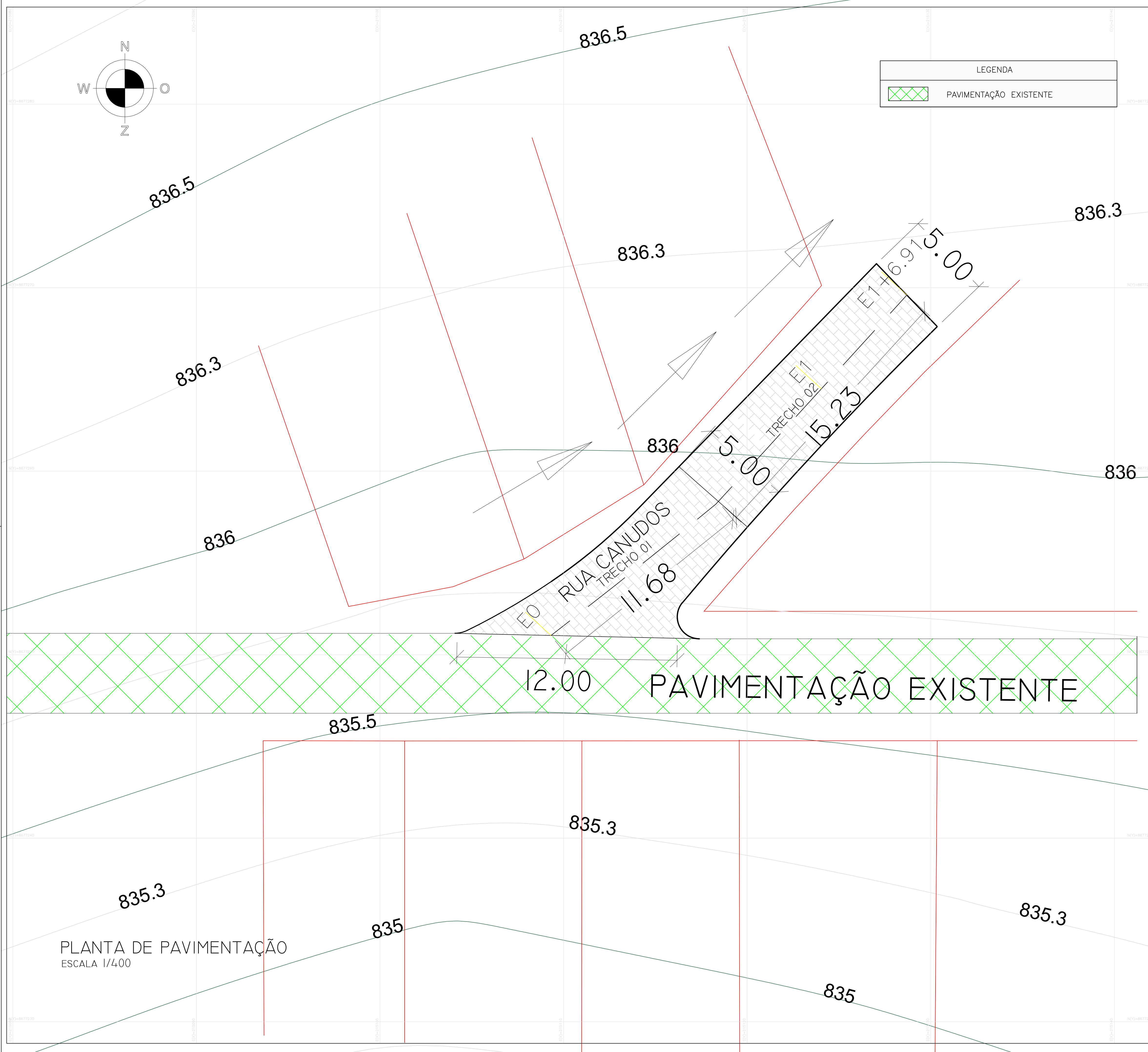

ESPECIFICAÇÃO	QUANTIDADE
	00
	00
	00
	00
	00
	00
	00
TOTAL	00

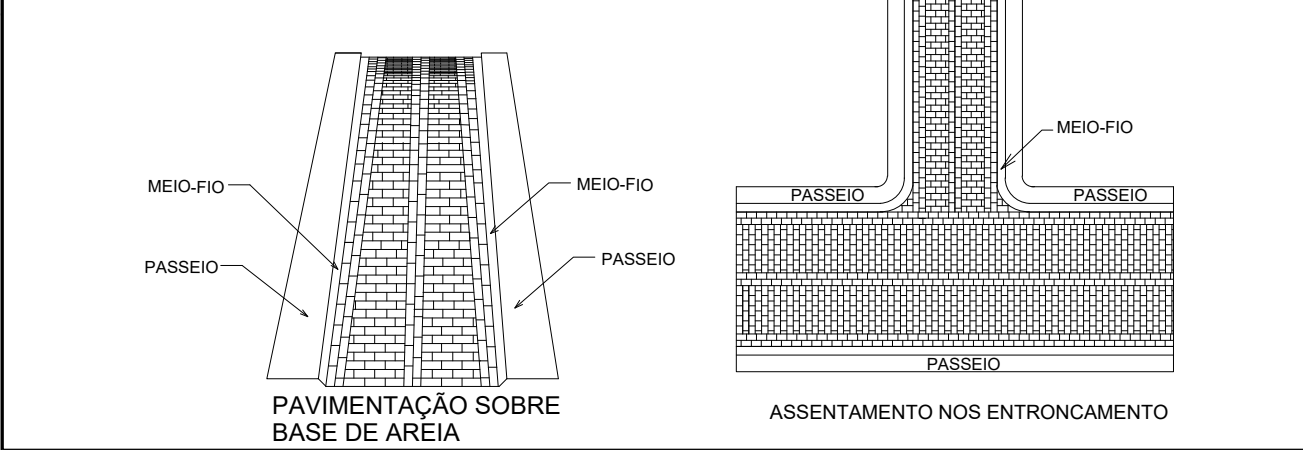
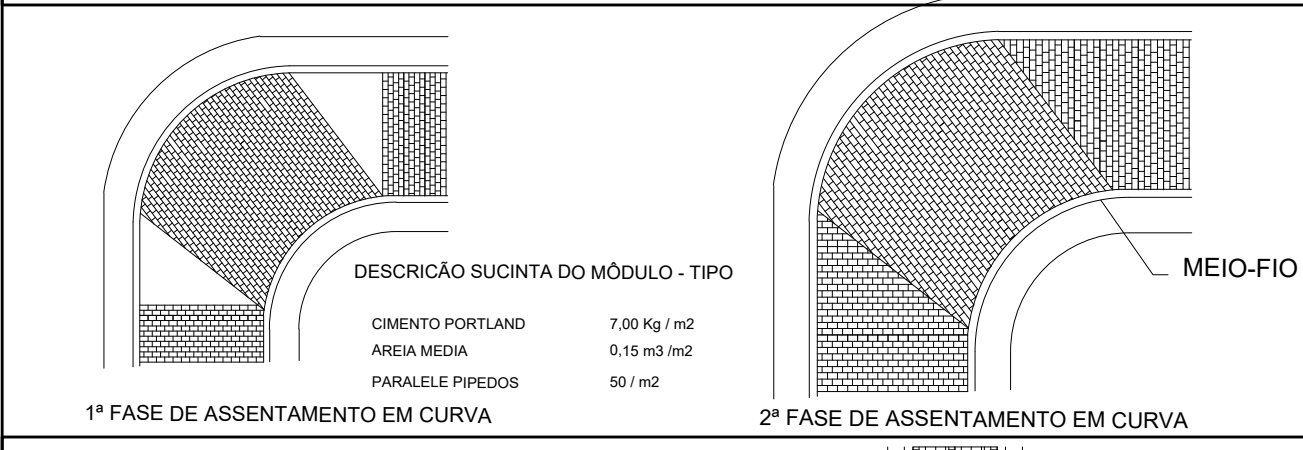
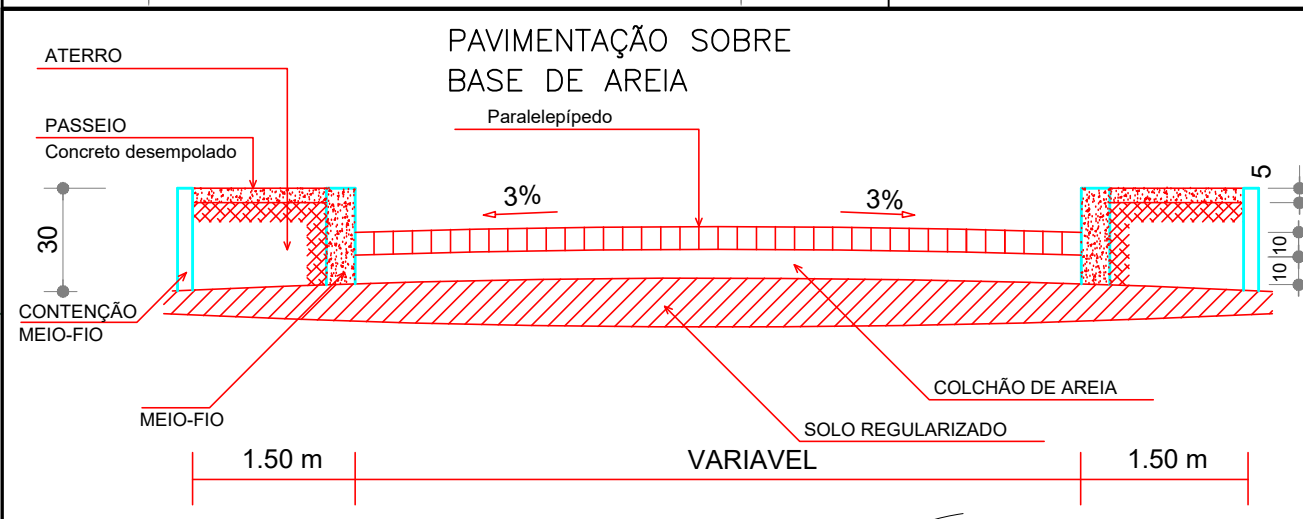
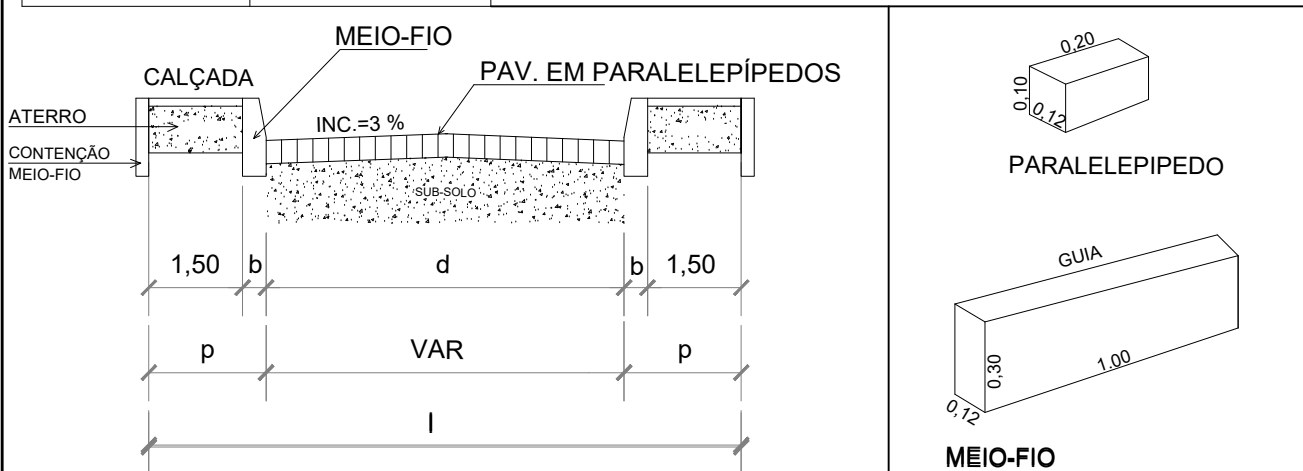
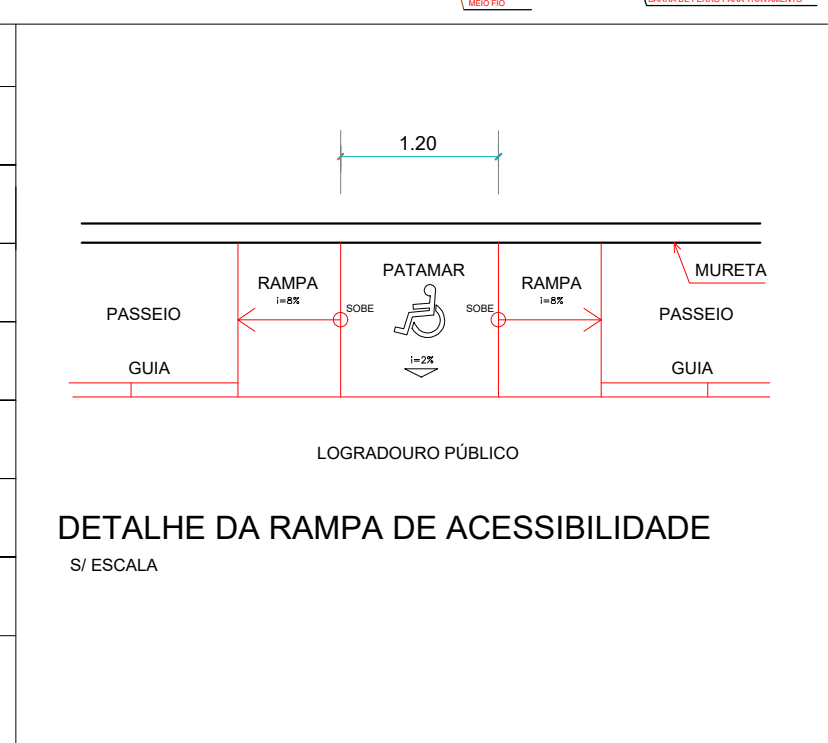

ESTADO DA BAHIA
PREFEITURA MUNICIPAL DE MULUNGU DO MORRO
PAVIMENTAÇÃO EM PARALELEPÍPEDO

QUADRO DAS RUAS A SEREM PAVIMENTADAS							
LOCAL	NOME DA RUA	TRECHOS	PARALELEPÍPEDO (m²)			MEIO-FIO (m)	
			COMP.	LARGURA	ÁREA	COMP.	TOTAL
POVOADO DE CANUDOS	RUA CANUDOS	TRECHO 1	11,68	(5+12)*11,68/2	99,28	175,43	23,36
		TRECHO 2	15,23	5,00	76,15	35,46	58,82
TOTAL GERAL						175,43	58,82

Vitória Gabriela L. Pires
VITÓRIA CABRIELA L. PIRES
ENGENHEIRA CIVIL
CREA-BA 3000135904
RESP. TÉCNICO:

TÍTULO:	PROJETO DE PAVIMENTAÇÃO PAVIMENTAÇÃO EM PARALELEPÍPEDO	PRANCHA:	02/03
PROPRIETÁRIO:	PREFEITURA MUNICIPAL DE MULUNGU DO MORRO	EDIFICAÇÕES:	
ENDEREÇO:	RUA CANUDOS - POVOADO DE CANUDOS - MULUNGU DO MORRO - BAHIA		
DATA:	AGOSTO / 2023	DESENHO:	ESCALA: INDICADA

PLANTA DE PAVIMENTAÇÃO
ESCALA 1/400



PLANTA DE LOCALIZAÇÃO
S/ESCALA

Vitória Gabriela L. Pires.
VITÓRIA GABRIELA L. PIRES
 ENGENHEIRA CIVIL
 CREA-BA 3000135904

RESP. TÉCNICO :

TÍTULO : PROJETO DE PAVIMENTAÇÃO		PRANCHA : 01/03
PAVIMENTAÇÃO EM PARALELEPIPEDO		
PROPRIETÁRIO : PREFEITURA MUNICIPAL DE MULUNGU DO MORRO	EDIFICAÇÕES	
ENDEREÇO: RUA RAULINO 1, RUA RAULINO 2 E RUA RAULINO 3 - SEDE - MULUNGU DO MORRO - BAHIA		
DATA : AGOSTO / 2023	DESENHO :	ESCALA : INDICADA

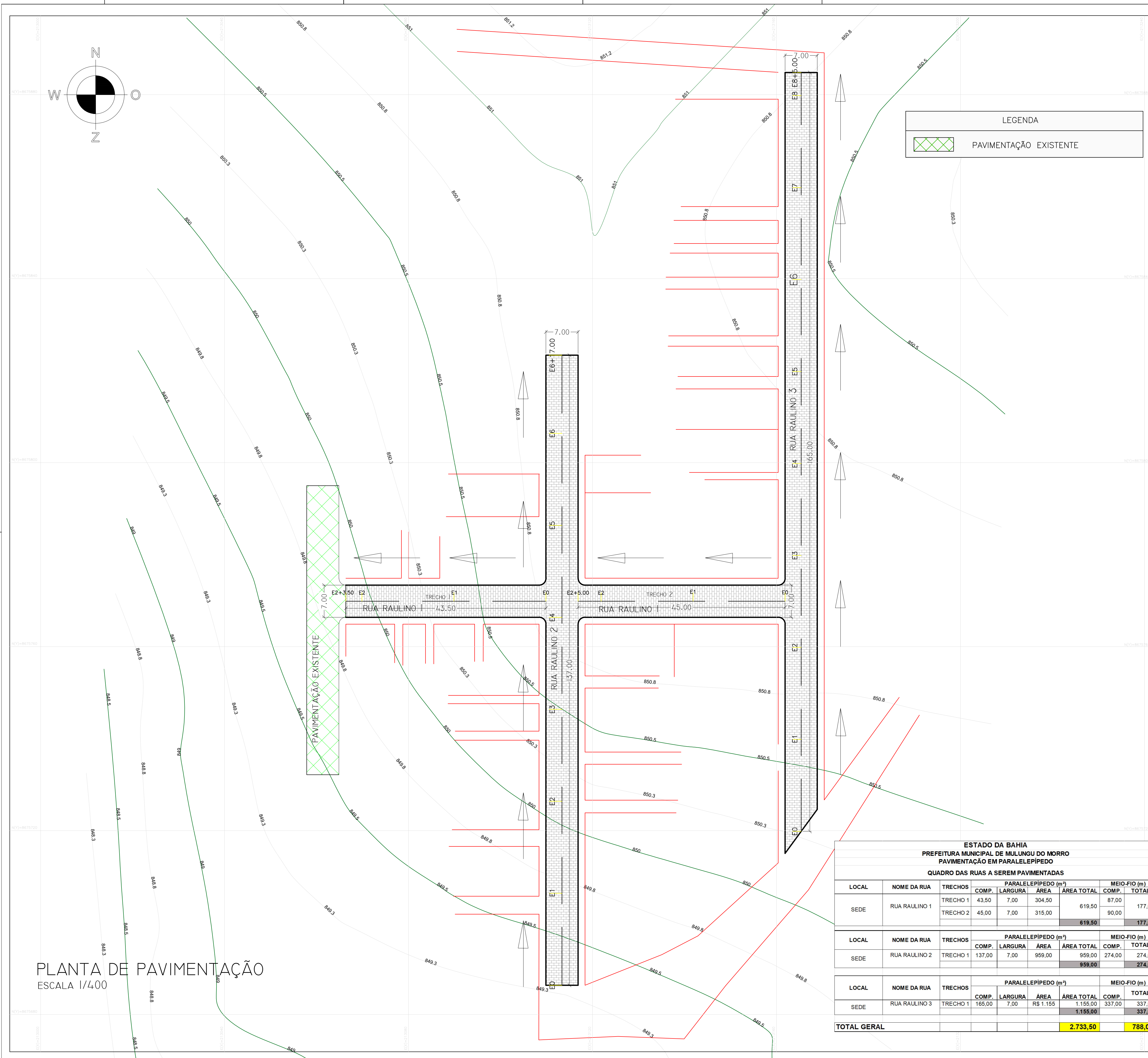

LEGENDA

	PAVIMENTAÇÃO EXISTENTE
--	------------------------

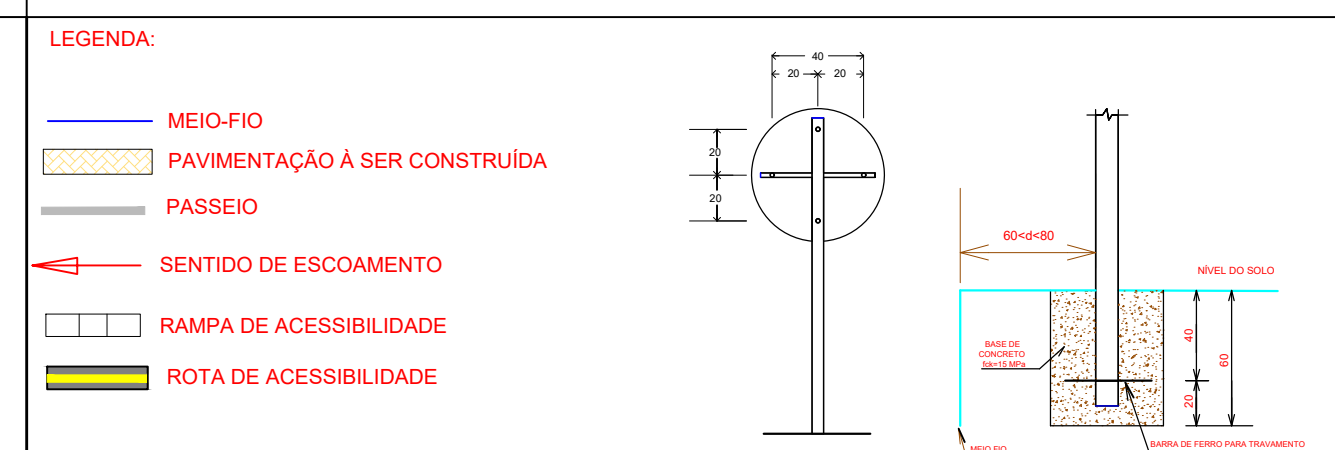

ESPECIFICAÇÃO	QUANTIDADE
	00
	00
	00
	00
	00
	00
	00
TOTAL	00

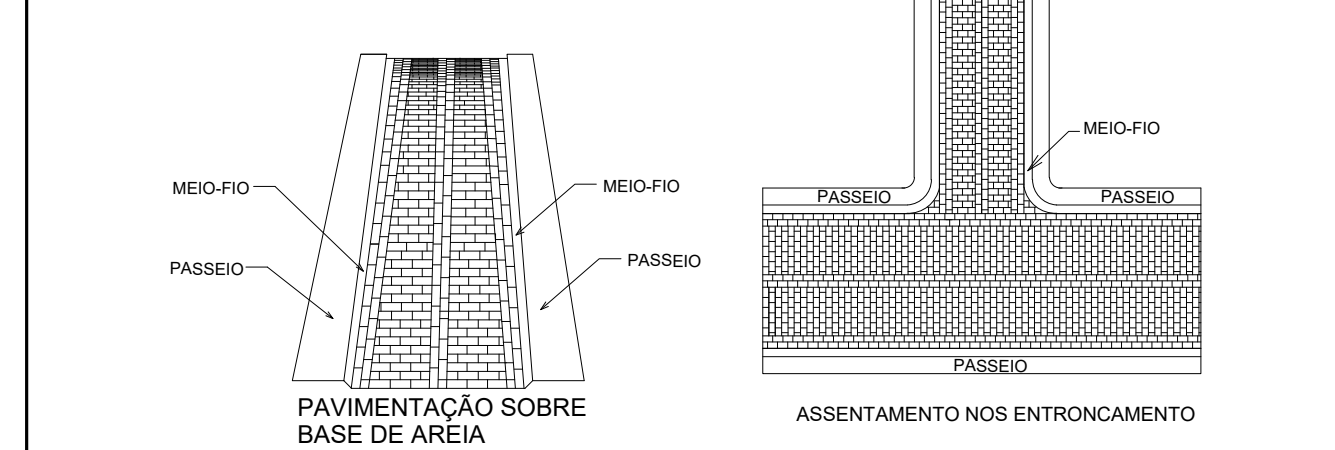
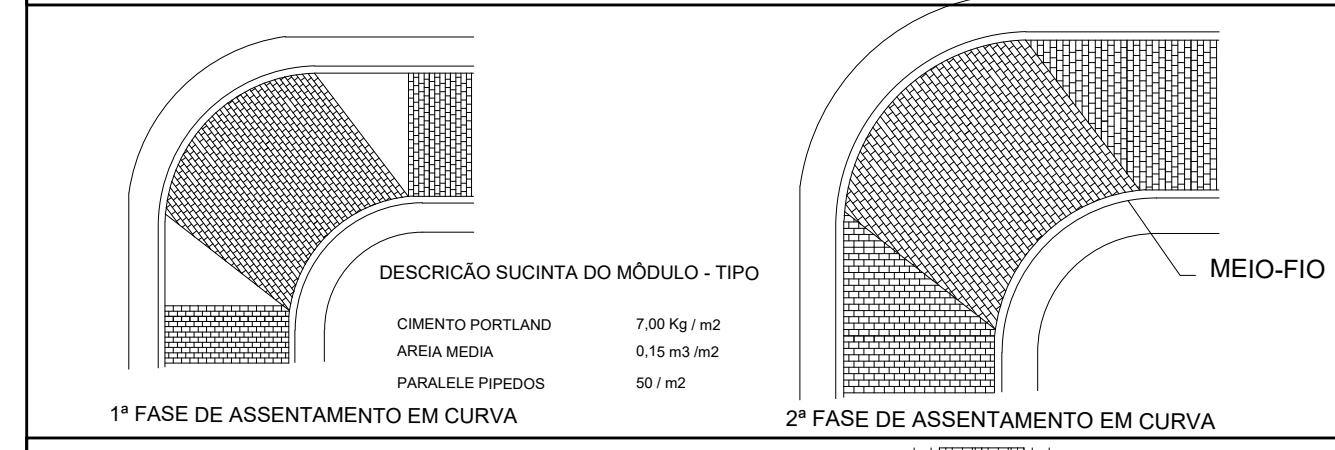
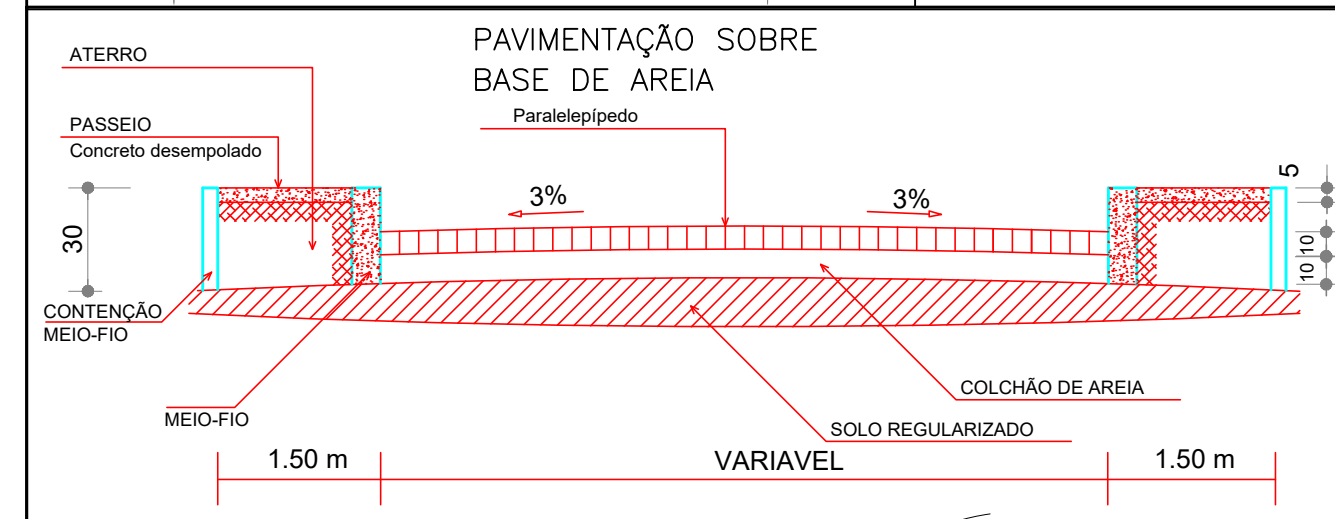
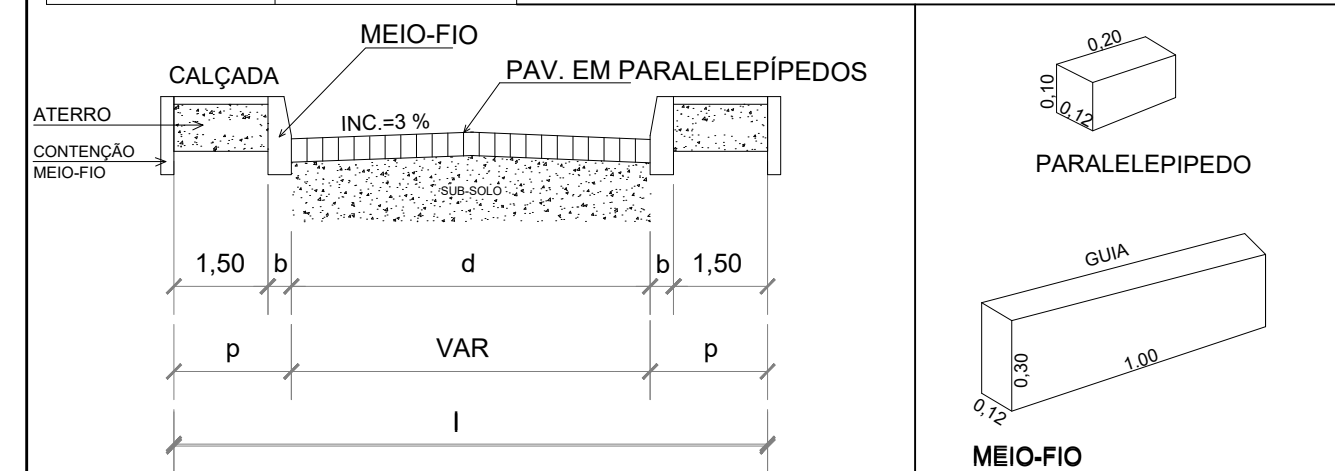
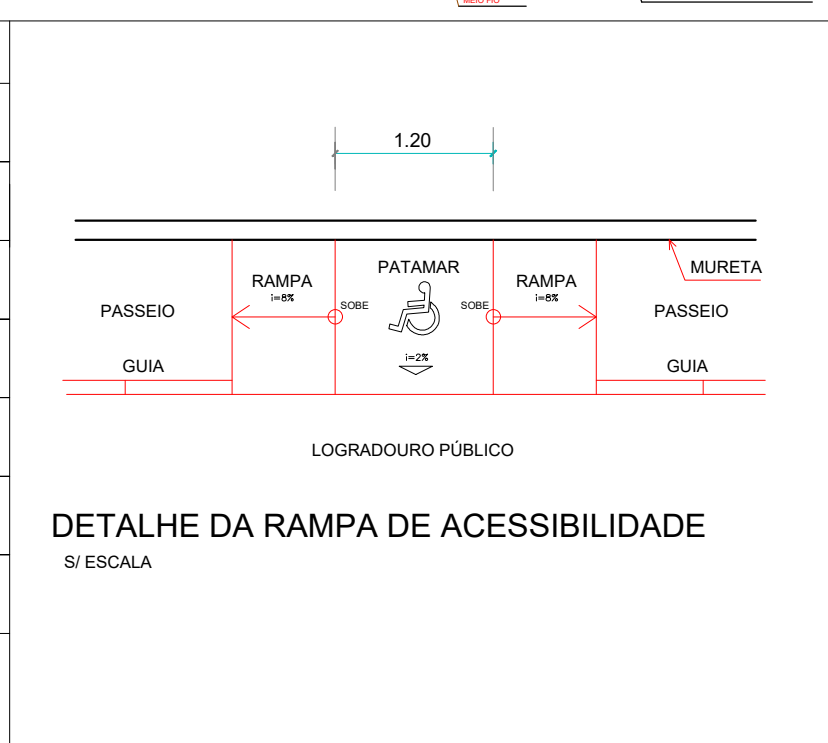

ESTADO DA BAHIA
PREFEITURA MUNICIPAL DE MULINGU DO MORRO
PAVIMENTAÇÃO EM PARALELEPÍPEDO

QUADRO DAS RUAS A SEREM PAVIMENTADAS

LOCAL	NOME DA RUA	TRECHOS	PARALELEPÍPEDO (m²)			MEIO-FIO (m)		
			COMP.	LARGURA	ÁREA	ÁREA TOTAL	COMP.	TOTAL
SEDE	RUA RAULINO 1	TRECHO 1	43,50	7,00	304,50	619,50	87,00	177,00
		TRECHO 2	45,00	7,00	315,00	619,50	90,00	177,00
					619,50		177,00	
SEDE	RUA RAULINO 2	TRECHO 1	137,00	7,00	959,00	959,00	274,00	274,00
					959,00		274,00	
SEDE	RUA RAULINO 3	TRECHO 1	165,00	7,00	1.155,00	1.155,00	337,00	337,00
					1.155,00		337,00	
TOTAL GERAL					2.733,50		788,00	

Vitória Gabriela do Pires
VITÓRIA CABRIELAL PIRES
 ENGENHEIRA CIVIL
 CREA-BA 3000135904

RESP. TÉCNICO:

PLANTA DE PAVIMENTAÇÃO
ESCALA 1/400

TÍTULO:	PROJETO DE PAVIMENTAÇÃO PAVIMENTAÇÃO EM PARALELEPÍPEDO	PRANCHA:	02/03
PROPRIETÁRIO:	PREFEITURA MUNICIPAL DE MULINGU DO MORRO	EDIFICAÇÕES:	
ENDEREÇO:	RUA RAULINO 1, RUA RAULINO 2 E RUA RAULINO 3 - SEDE - MULINGU DO MORRO - BAHIA		
DATA:	AGOSTO / 2023	DESENHO:	ESCALA: INDICADA



PLANTA DE LOCALIZAÇÃO
S/ESCALA

Vitória Gabriela L. Pires

VITÓRIA GABRIELA L. PIRES
ENGENHEIRA CIVIL
CREA - BA 3000135904

RESP. TÉCNICO :

TÍTULO :	PROJETO DE PAVIMENTAÇÃO PAVIMENTAÇÃO EM PARALELEPIPEDO	PRANCHA :	01/03
PROPRIETÁRIO :	PREFEITURA MUNICIPAL DE MULUNGU DO MORRO	EDIFICAÇÕES	
ENDEREÇO :	RUA CONSTANTINO, RUA SÃO SEBASTIÃO E TRAV. SÃO SEBASTIÃO -SEDE - MULUNGU DO MORRO - BAHIA		
DATA :	AGOSTO / 2023	DESENHO :	ESCALA : INDICADA

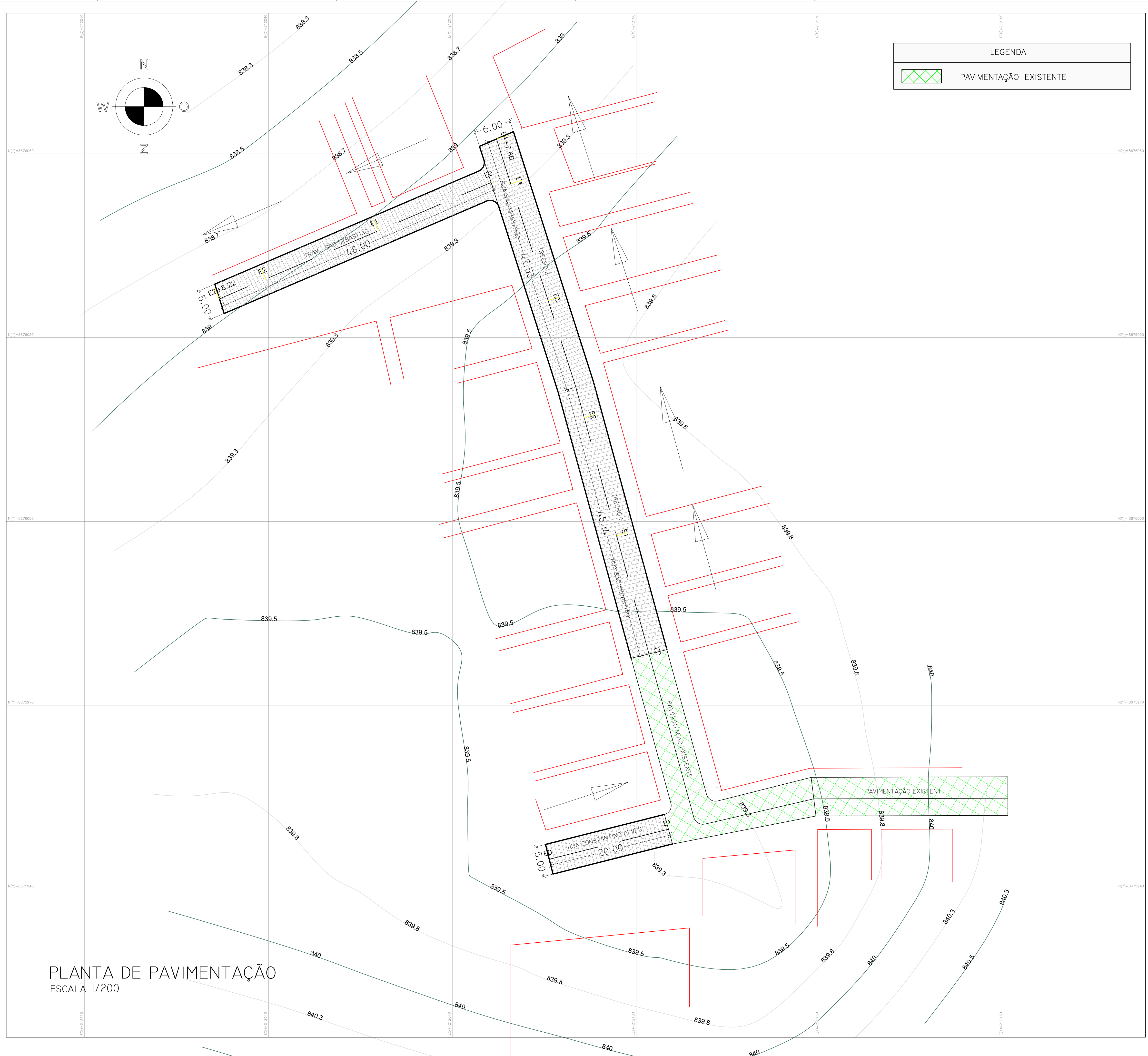

PLANTA DE PAVIMENTAÇÃO
ESCALA 1/200

LEGENDA	
	PAVIMENTAÇÃO EXISTENTE

LEGENDA:

- MEIO-FIO
- PAVIMENTAÇÃO A SER CONSTRUÍDA
- PASSEIO
- SENTIDO DE ESCOAMENTO
- RAMPA DE ACESSIBILIDADE
- ROTA DE ACESSIBILIDADE

ESPECIFICAÇÃO	QUANTIDADE
	00
	00
	00
	00
	00
	00
	00
TOTAL	00

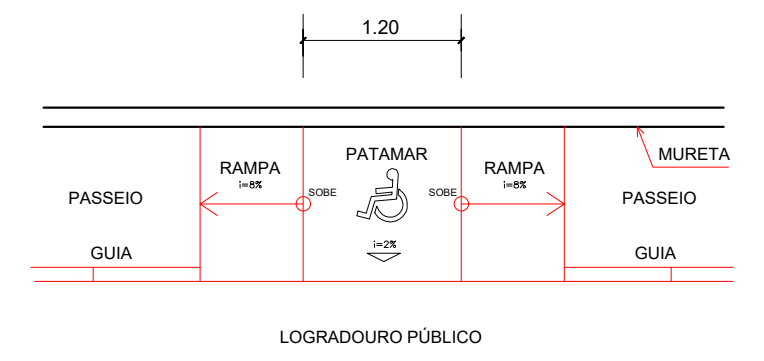

DETALHE DA RAMPA DE ACESSIBILIDADE
1:20

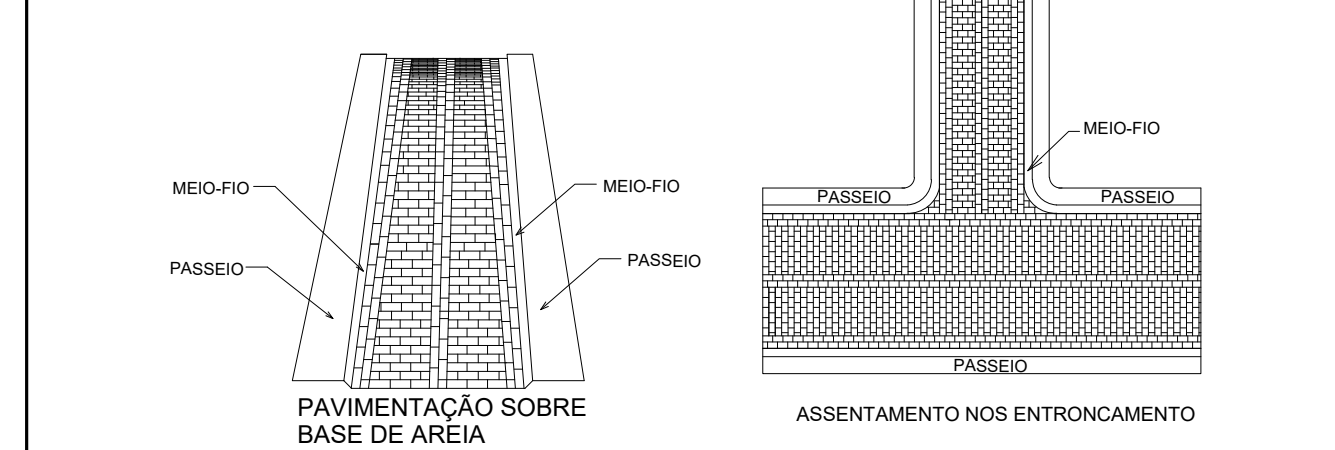
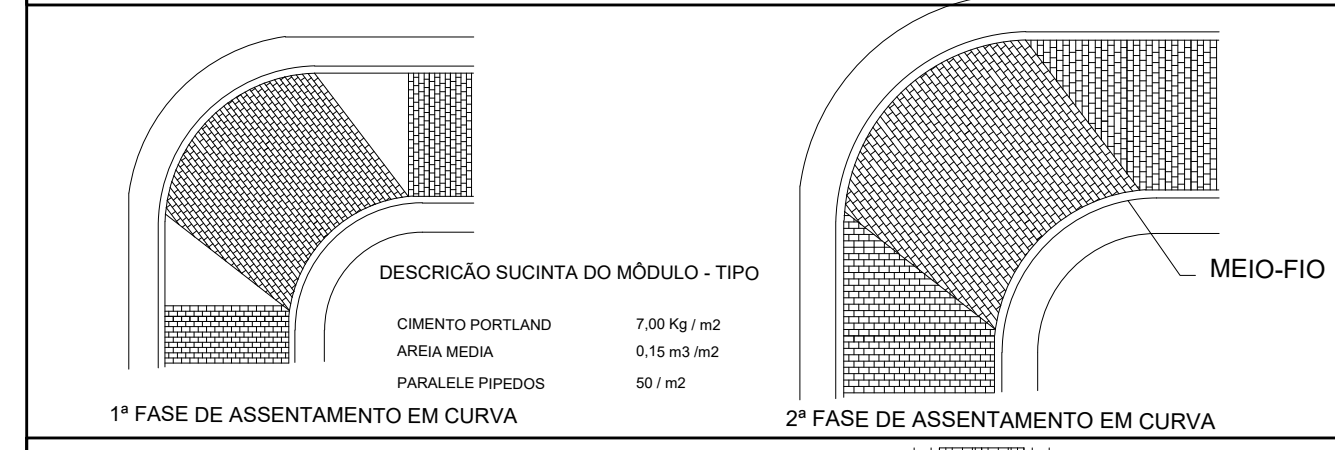
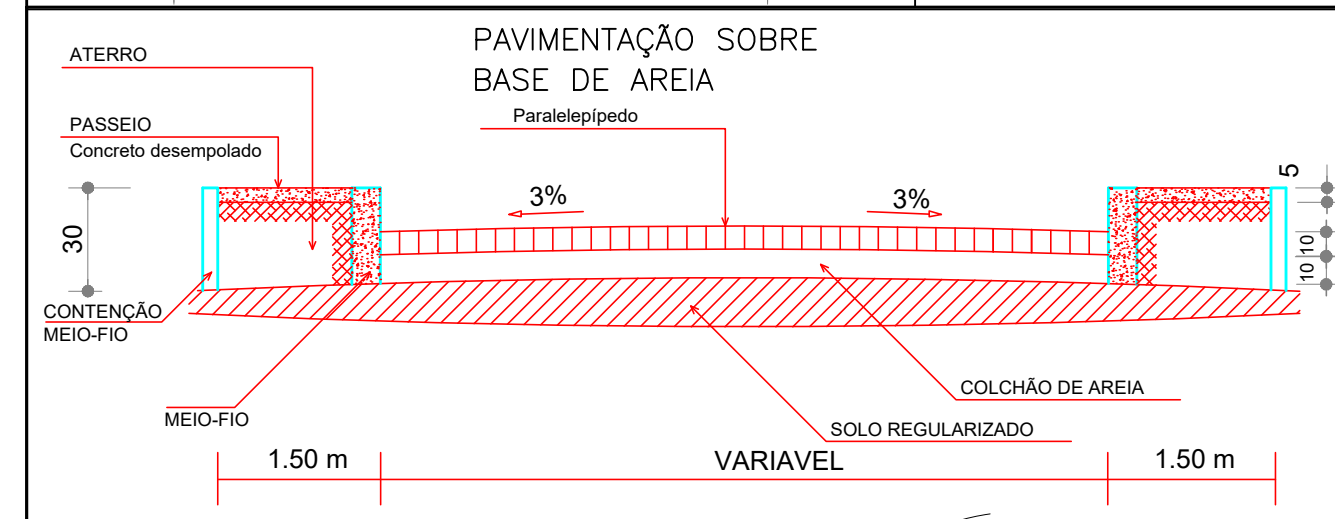
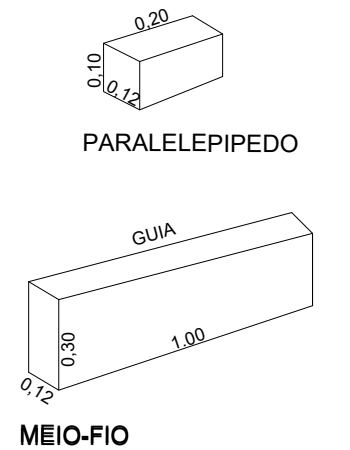
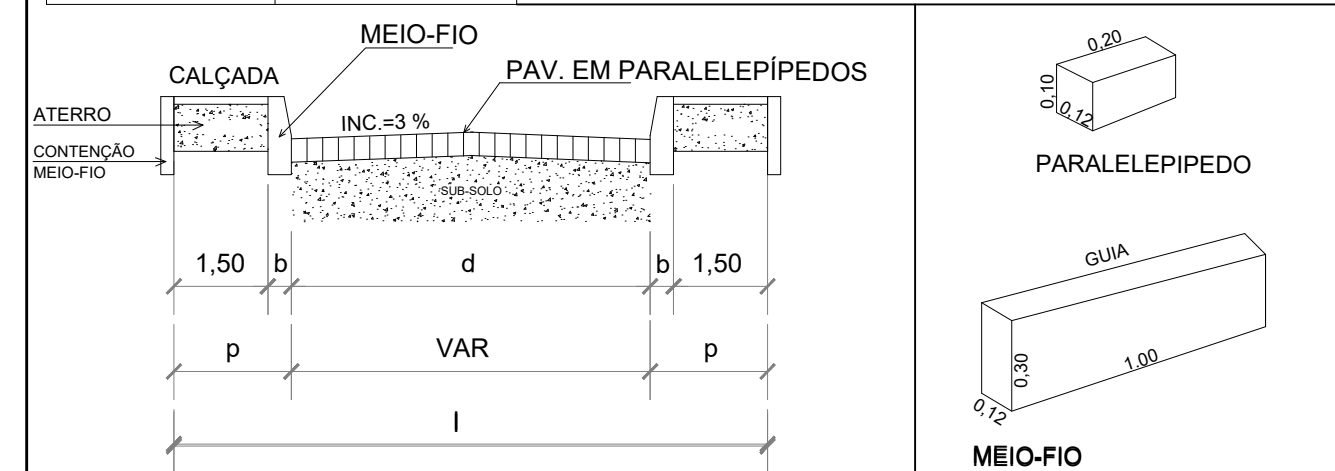

ESTADO DA BAHIA
PREFEITURA MUNICIPAL DE MULUNGU DO MORRO
PAVIMENTAÇÃO EM PARALELEPÍEDO

QUADRO DAS RUAS A SEREM PAVIMENTADAS

LOCAL	NOME DA RUA	TRECHOS	PARALELEPÍEDO (m²)			MEIO-FIO (m)	
			COMP.	LARGURA	ÁREA	COMP.	TOTAL
SEDE	RUA SÃO SEBASTIÃO	TRECHO 1	45,14	6,00	270,84	526,02	90,28
		TRECHO 2	42,53	6,00	255,18	91,06	181,34
					526,02	181,34	
SEDE	TRAV. SÃO SEBASTIÃO	TRECHO 1	48,00	5,00	240	240,00	101,00
					240,00	101,00	101,00
SEDE	RUA CONSTANTINO ALVES	TRECHO 1	20,00	5,00	100	100,00	45,00
					100,00	45,00	45,00
TOTAL GERAL					866,02	327,34	

Dist.ª de Engenharia de Pisos
VITÓRIA CABRIELA PIRES
ENGENHEIRA CIVIL
CREA BA 3000135904

RESP. TÉCNICO:

TÍTULO:	PROJETO DE PAVIMENTAÇÃO PAVIMENTAÇÃO EM PARALELEPÍEDO	PRANCHA:	02/03
PROPRIETÁRIO:	PREFEITURA MUNICIPAL DE MULUNGU DO MORRO	EDIFICAÇÕES:	
ENDEREÇO:	RUA CONSTANTINO, RUA SÃO SEBASTIÃO E TRAV. SÃO SEBASTIÃO SEDE - MULUNGU DO MORRO - BAHIA		
DATA:	AGOSTO / 2023	DESENHO:	ESCALA: INDICADA



PLANTA DE LOCALIZAÇÃO
S/ESCALA

Vitória Gabriela L. Pires
VITÓRIA GABRIELA L. PIRES
 ENGENHEIRA CIVIL
 CREA - BA 3000135904
 RESP. TÉCNICO :

TÍTULO :	PROJETO DE PAVIMENTAÇÃO		PRANCHA :	01/03
	PAVIMENTAÇÃO EM PARALELEPIPEDO			
PROPRIETÁRIO :	PREFEITURA MUNICIPAL DE MULUNGU DO MORRO	EDIFICAÇÕES		
ENDEREÇO:	TRAV. 2 DE JULHO - SEDE - MULUNGU DO MORRO - BAHIA			
DATA :	AGOSTO / 2023	DESENHO :		ESCALA : INDICADA

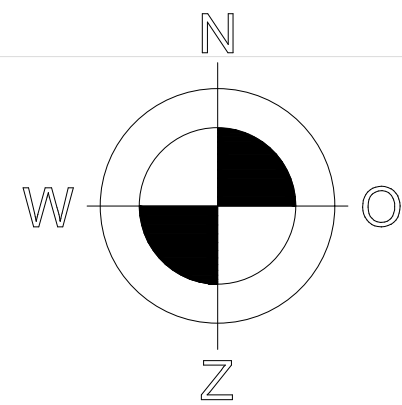

LEGENDA	
	PAVIMENTAÇÃO EXISTENTE

LEGENDA:

- MEIO-FIO
- PAVIMENTAÇÃO À SER CONSTRUIDA
- PASSEIO
- SENTIDO DE ESCOAMENTO
- RAMPA DE ACESSIBILIDADE
- ROTA DE ACESSIBILIDADE

ESPECIFICAÇÃO	QUANTIDADE
	00
	00
	00
	00
	00
	00
	00
TOTAL	00

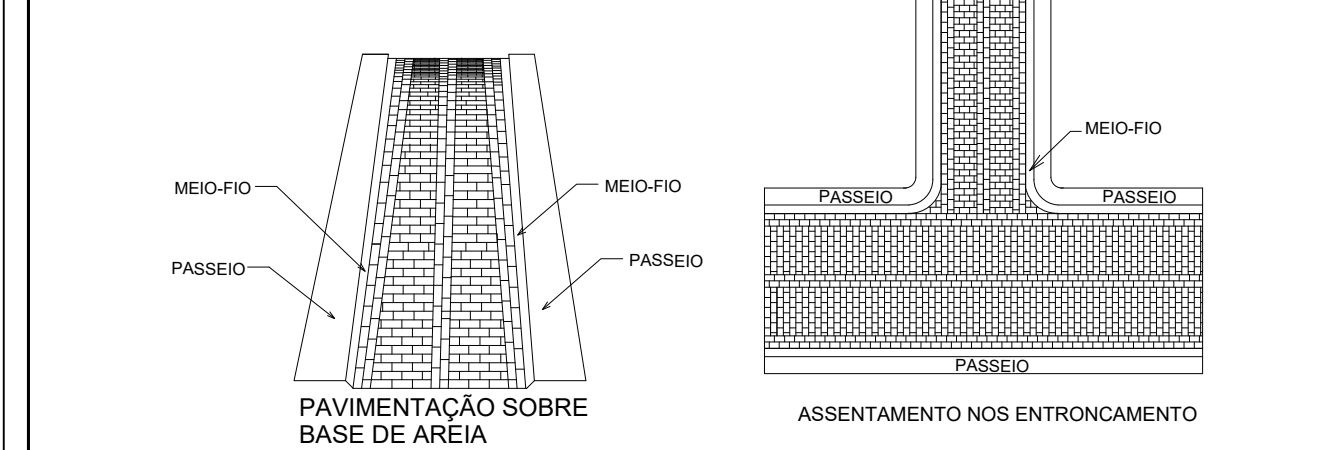
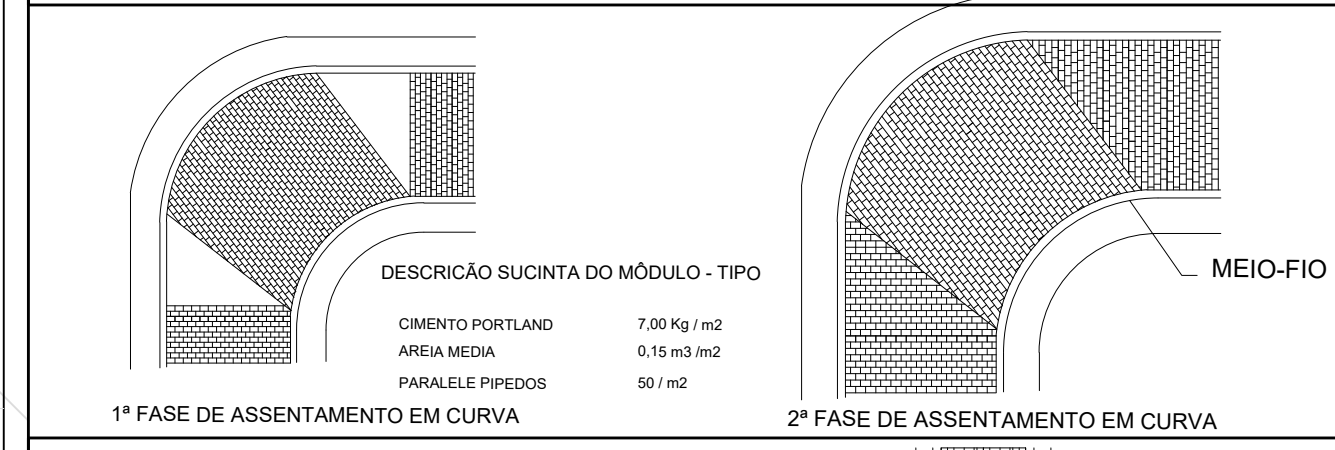
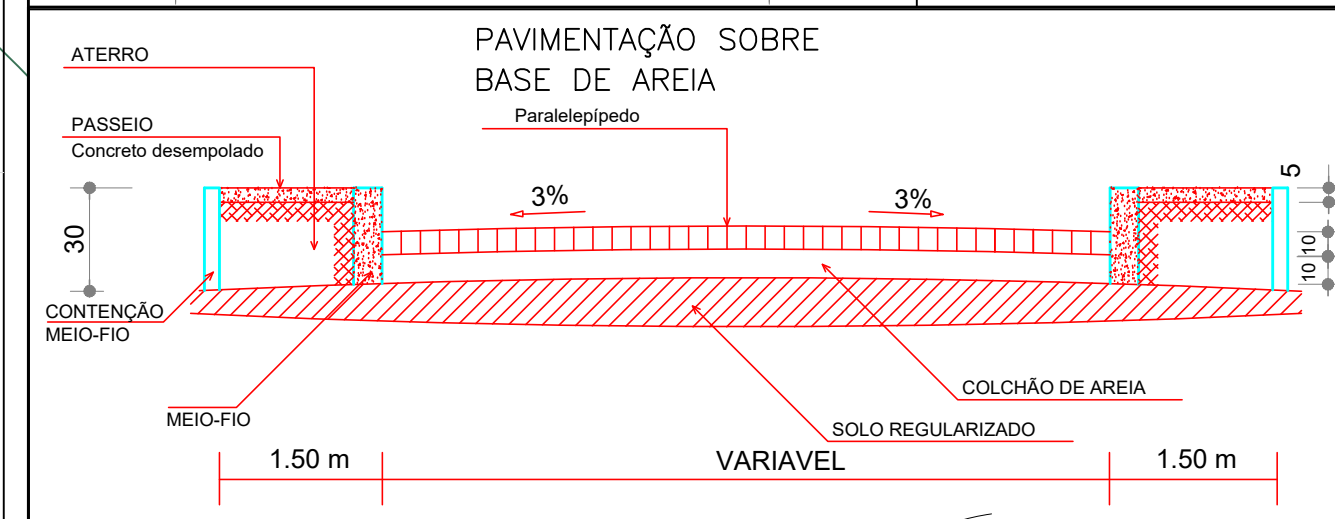
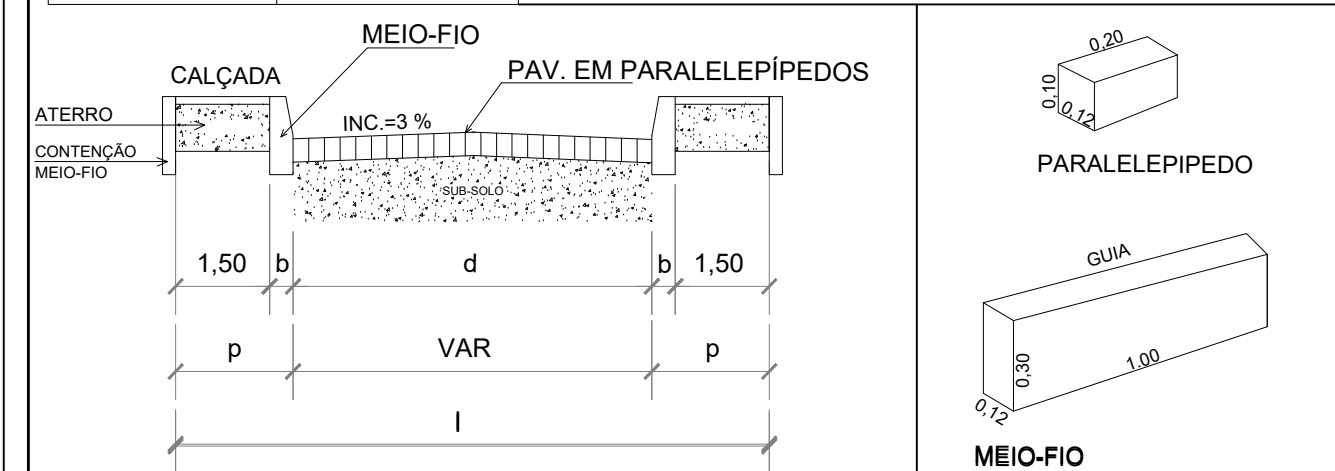
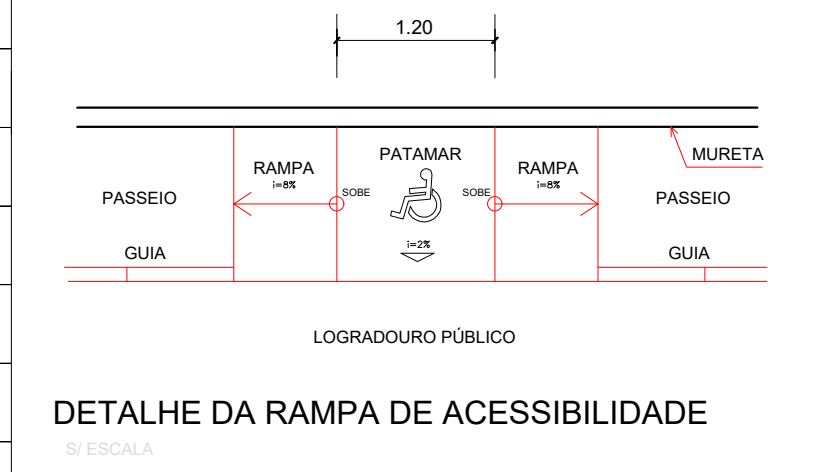

ESTADO DA BAHIA
PREFEITURA MUNICIPAL DE MULUNGU DO MORRO
PAVIMENTAÇÃO EM PARALELEPIPEDO

QUADRO DAS RUAS A SEREM PAVIMENTADAS

LOCAL	NOME DA RUA	TRECHOS	PARALELEPIPEDO (m ²)		MEIO-FIO (m)			
			COMP.	LARGURA	ÁREA	COMP.	TOTAL	
SEDE	TRAV. 2 DE JULHO	TRECHO 1	28,66	6,00	171,96	472,38	57,32	163,48
		TRECHO 2	50,07	6,00	300,42	472,38	106,14	163,48
TOTAL GERAL					472,38	163,46		

Vitória Gabriela Pires
VITÓRIA GABRIELA PIRES
ENGENHEIRA CIVIL
CREA-BA 3000135904
RESP. TÉCNICO:

TÍTULO:	PROJETO DE PAVIMENTAÇÃO PAVIMENTAÇÃO EM PARALELEPIPEDO	PRANCHA:	02/03
PROPRIETÁRIO:	PREFEITURA MUNICIPAL DE MULUNGU DO MORRO	EDIFICAÇÕES:	
ENDEREÇO:	TRAV. 2 DE JULHO - SEDE - MULUNGU DO MORRO - BAHIA		
DATA:	AGOSTO / 2023	DESENHO:	ESCALA: INDICADA

PLANTA DE PAVIMENTAÇÃO
ESCALA 1/200

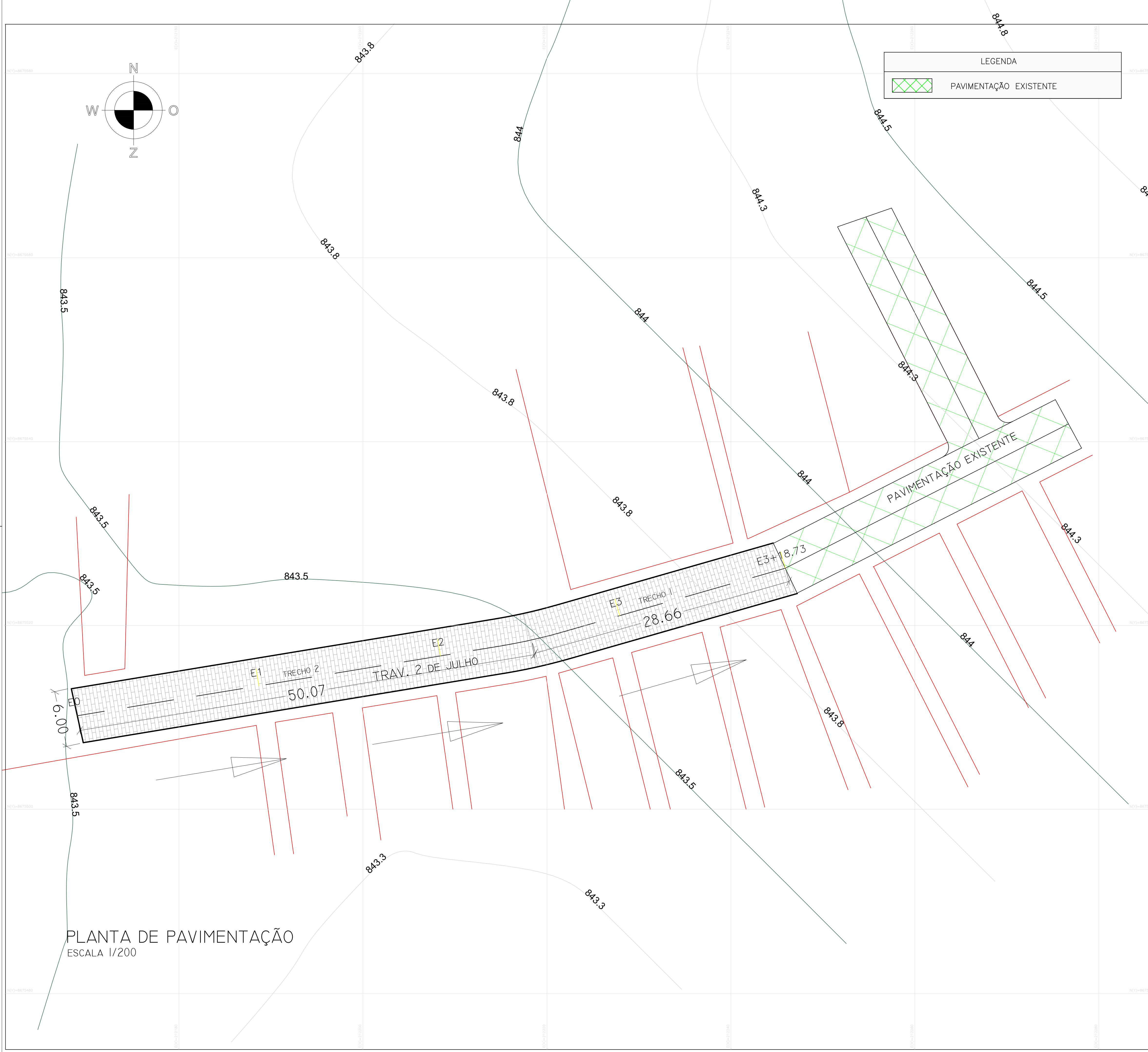



PLANTA DE LOCALIZAÇÃO
S/ESCALA

Vitória Gabriela L. Pires
VITÓRIA CABRIELA L. PIRES
ENGENHEIRA CIVIL
CREA - BA 3000135904

RESP. TÉCNICO :

TÍTULO :	PROJETO DE PAVIMENTAÇÃO PAVIMENTAÇÃO EM PARALELEPIPEDO	PRANCHA :	01/03
PROPRIETÁRIO :	PREFEITURA MUNICIPAL DE MULUNGU DO MORRO	EDIFICAÇÕES	
ENDEREÇO :	1º TRAV. SÃO RAIMUNDO E 2º TRAV. SÃO RAIMUNDO - SEDE - MULUNGU DO MORRO - BAHIA		
DATA :	AGOSTO / 2023	DESENHO :	ESCALA : INDICADA

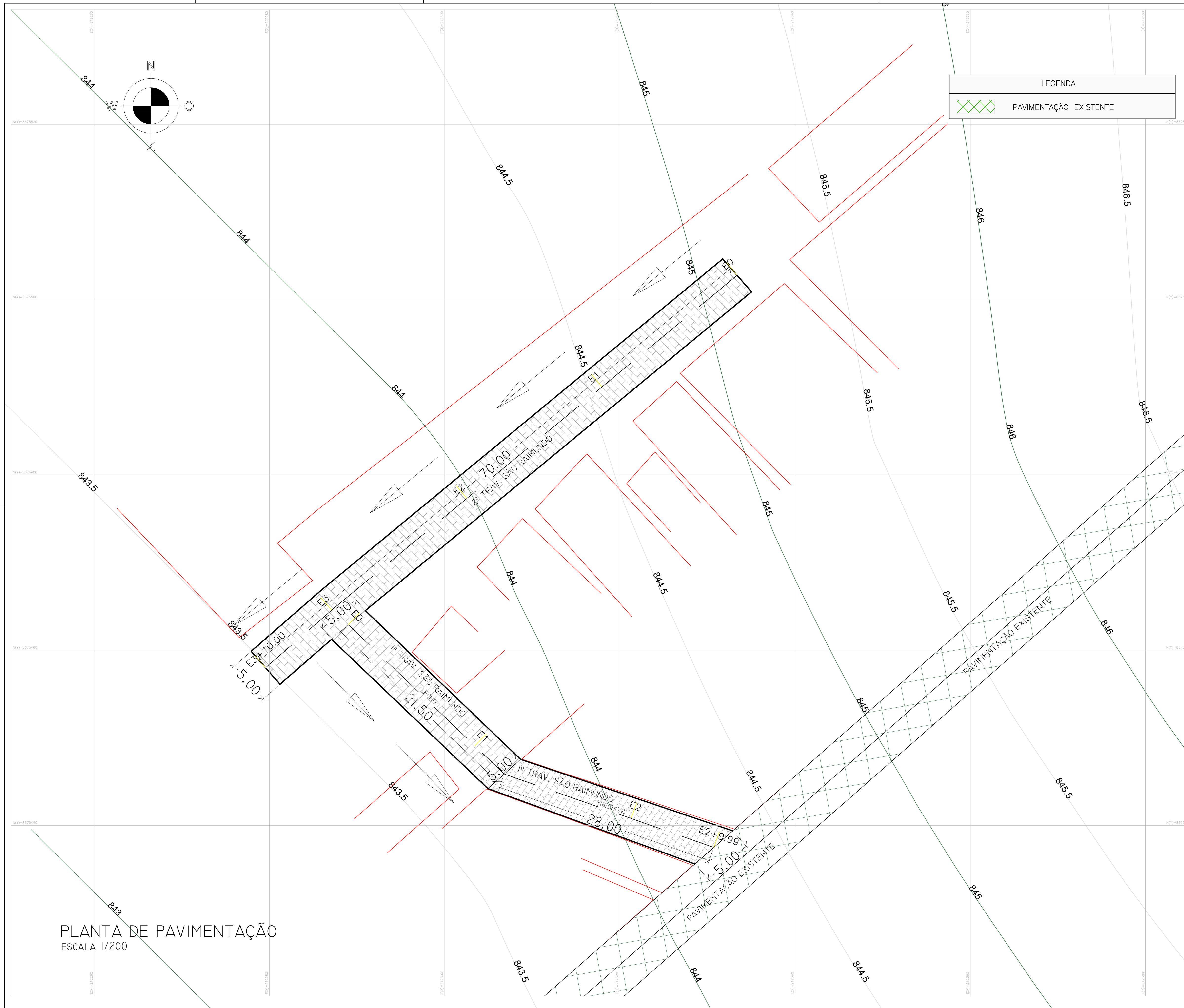

PLANTA DE PAVIMENTAÇÃO
ESCALA 1/200

LEGENDA

- MEIO-FIO
- PAVIMENTAÇÃO A SER CONSTRUÍDA
- PASSEIO
- SENTIDO DE ESCOAMENTO
- RAMPA DE ACESSIBILIDADE
- ROTA DE ACESSIBILIDADE
- PAVIMENTAÇÃO EXISTENTE

ESPECIFICAÇÃO	QUANTIDADE
00	00
00	00
00	00
00	00
00	00
00	00
00	00
00	00
00	00
TOTAL	00

DETALHE DA RAMPA DE ACESSIBILIDADE
ESCALA

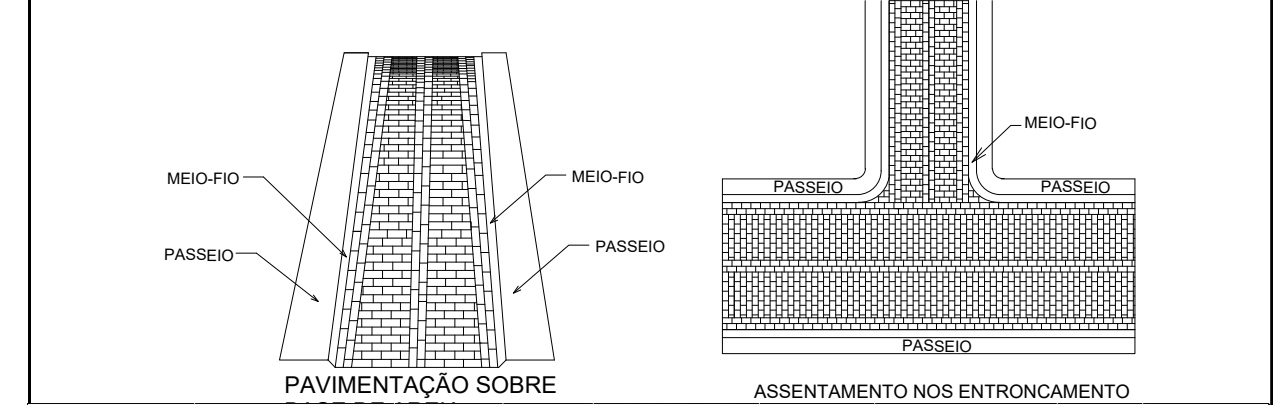
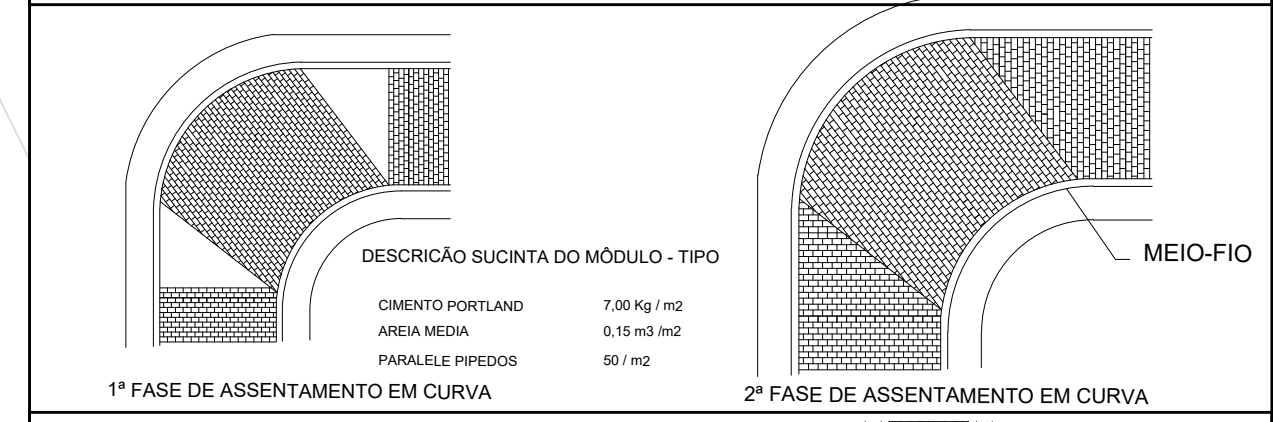
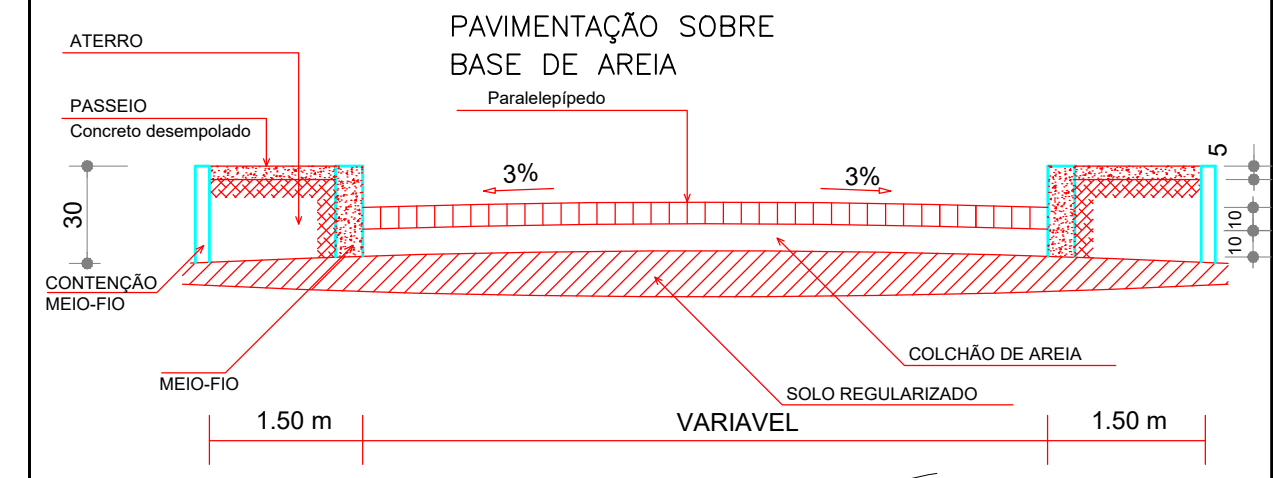
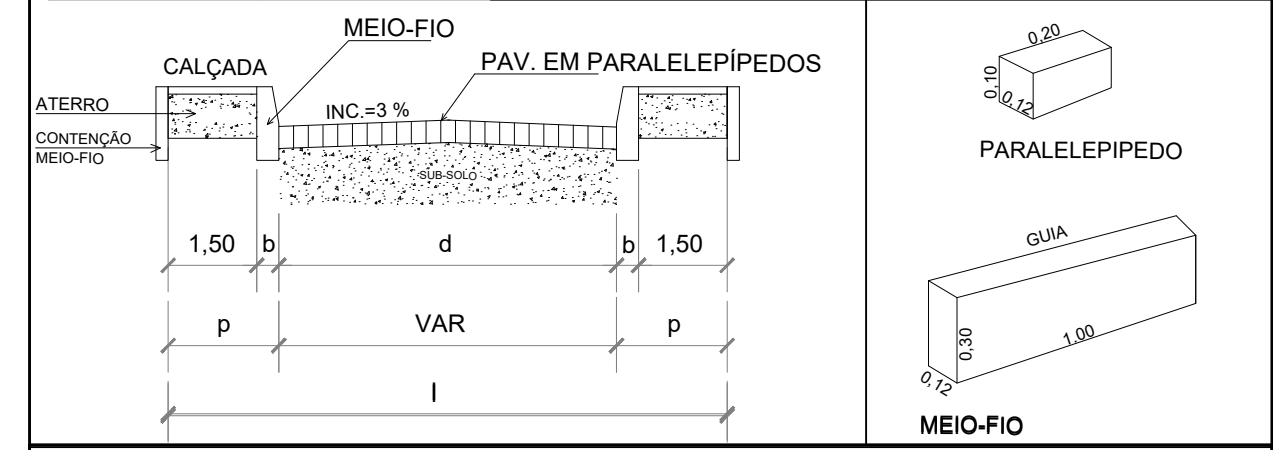

ESTADO DA BAHIA
PREFEITURA MUNICIPAL DE MULUNGU DO MORRO
PAVIMENTAÇÃO EM PARALELEPÍPEDO
QUADRO DAS RUAS A SEREM PAVIMENTADAS

LOCAL	NOME DA RUA	TRECHOS	PARALELEPÍPEDO (m ²)			MEIO-FIO (m)	
			COMP.	LARGURA	ÁREA	COMP.	TOTAL
SEDE	1º TRAV. SÃO RAIMUNDO	TRECHO 1	21,50	5,00	107,5	43,00	99,00
		TRECHO 2	28,00	5,00	140	56,00	
					247,50		99,00

LOCAL	NOME DA RUA	TRECHOS	PARALELEPÍPEDO (m ²)			MEIO-FIO (m)	
			COMP.	LARGURA	ÁREA	COMP.	TOTAL
SEDE	2º TRAV. SÃO RAIMUNDO	TRECHO 1	70,00	5,00	350	150,00	150,00
					350,00		150,00

TOTAL GERAL

597,50 249,00

Vitória Gabriela do Pires
VITÓRIA GABRIELA PIRES
ENGENHEIRA CIVIL
CREA BA 3000135904
RESP. TÉCNICO:

TÍTULO: **PROJETO DE PAVIMENTAÇÃO**
PAVIMENTAÇÃO EM PARALELEPÍPEDO

PRANCHA: **02/03**

PROPRIETÁRIO: PREFEITURA MUNICIPAL DE MULUNGU DO MORRO

EDIFICAÇÕES

ENDEREÇO: 1º TRAV. SÃO RAIMUNDO E 2º TRAV. SÃO RAIMUNDO - SEDE - MULUNGU DO MORRO - BAHIA

DATA: AGOSTO / 2023

DESENHO: ESCALA: INDICADA